

MØTEINNKALLING

Utval: Komite for næring, kultur og idrett
Møtestad: Formannskapssalen Herøy rådhus
Dato: 30.11.2015
Tid: 16:00

Melding om forfall til tlf. 70081300.

Forfall til møter i kommunale organer skal vere gyldig i hht. Lov om kommuner og fylkeskommuner § 40, nr. 1.

Varamedlemer som får tilsendt sakliste, skal ikkje møte utan nærare innkalling.

Dersom du ønskjer din habilitet vurdert i ei sak, må du melde skriftleg frå til politisk sekretariat om dette i god tid før møtet (Forvaltningslova § 8, 3. ledd).

Fosnavåg, 24.11.15

Stig Arne H. Sævik
leiar

OFFENTLEG SAKLISTE:

Saksnr	Innhold
PS 69/15	Godkjenning av innkalling og sakliste
PS 70/15	Protokoll frå førre møte
PS 71/15	Avgrensa revidering av "Prioritert handlingsprogram" i Kommunedelplan for idrett, fysisk aktivitet og friluftsliv 2015-2018
PS 72/15	Idrettsfunksjonell førehandsgodkjenning av gapahuk på tverrfjellet
PS 73/15	Søknad om kulturmidlar - disposisjonspost, Toffetunet - Myklebusttunet
PS 74/15	Søknad om kulturmidlar - prosjekt, skilting og merking av turløyper
PS 75/15	Søknad om kulturmidlar - disposisjonspost, Herøy Mållag
PS 76/15	Søknad om kulturmidlar - disposisjonspost, barnehageveka 2015
PS 77/15	Søknad om støtte frå kommunalt næringsfond. U.off. §13
PS 78/15	Søknad om støtte frå kommunalt næringsfond. U. off. § 13.
PS 79/15	Søknad om støtte frå kommunalt næringsfond. U.off. §13
PS 80/15	Søknad om støtte frå kommunalt næringsfond. U.off. § 13.
PS 81/15	Tertialrapportering pr 01.09.2015

PS 69/15 Godkjenning av innkalling og sakliste

PS 70/15 Protokoll frå førre møte



Kulturavdelinga

SAKSFRAMLEGG

Sakshandsamar:	ENG	Arkivsaknr:	2014/1427
		Arkiv:	143

Utvallsaksnr	Utval	Møtedato
71/15	Komite for næring, kultur og idrett	30.11.2015
	Kommunestyret	10.12.2015

AVGRENSA REVIDERING AV "PRIORITERT HANDLINGSPROGRAM" I KOMMUNEDELPLAN FOR IDRETT, FYSISK AKTIVITET OG FRILUFTSLIV 2015- 2018

Tilråding:

Herøy kommune vedtek i medhald av Pbl. §11-4 å gjere ei avgrensa revidering av kommunedelplanen for idrett, fysisk aktivitet og friluftsliv 2015-2018 slik det ligg føre.

Særutskrift:
Heida Vel v/Anlaug Varhaugvik Nedre Bergslia 8. 6091 Fosnavåg
Utviklingsleiar
Kulturleiar

Vedlegg:

Søknad frå Heida Vel

Forslag til revidert Prioritert handlingsprogram 2015-2018

Saksopplysningar:

Arbeidsgruppa for Heid Tursti / Trimgruppa i BIL søkte i 2014 om å verte plassert i kommunedelplanen med ein gapahuk på Tverrfjellet.

Gapahuken vart plassert under ordinære anlegg/friluftsliv og plassert på 1. plass då signala frå fylkeskommunen har vore at friluftstiltak vil verte prioriterte ut frå avsette midlar til friluftsliv i ordinær ordning. No viser det seg at gapahukar ikkje kjem under denne ordninga.

Etter samtalar med fylkeskommunen søker no Heida Vel om at gapahuken vert flytta frå ordinære anlegg til nærmiljøanlegg, og at utbyggjar vert endra til Heida Vel.

I fylgje fylkeskommunen er det ikkje naudsynt med høyring vedr. føreslåtte justering.

Vurdering og konklusjon:

Rådmannen anbefalar at Prioritert handlingsprogram vert justert slik framlagt.

Konsekvensar for folkehelse:

Tiltaka i kommunedelplanen for idrett, fysisk aktivitet og friluftsliv er viktige tiltak for ei positiv folkehelse.

Konsekvensar for beredskap:

Ingen.

Konsekvensar for drift:

Ingen ut over allereie vedteke budsjett for 2015.

Fosnavåg, 21.11.2015

Olaus-Jon Kopperstad
Rådmann

Eileen Gjerde
Avd.leiar

Sakshandsamar: Eileen Gjerde

 HERØY KOMMUNE RÅDMANNEN	
Fs.no. 14/1427	Saksbeh.
22 SEP. 2015	
Ark.kode P	
Ark.kode S	
J.nr.	Dok.nr.
Kassasjon	

Kultu-

Fosnavåg, 1.09.2015

Herøy kommune,
Kulturavdelinga,
6099 Fosnavåg

Søknad om justering i Kommunedelplan for idrett, fysisk aktivitet og friluftsliv.

Viser til vedlagde Kommunedelplan for idrett, fysisk aktivitet og friluftsliv.

Arbeidsgruppa for Heid Tursti / Trimgruppa i BIL søkte i 2014 om å verte plassert i kommunedelplanen med ein Gapahuk på Tverrfjellet.

Gapahuken blei plassert i ordinær ordning / friluftsliv og er plassert på 1. plass då signala frå fylket har vore at friluftstiltak vil verte prioriterte ut frå avsette midlar til friluftsliv i ordinær ordning.

No viser det seg at gapahukar ikkje kjem under denne ordninga mens dagsturhytter gjer det.

I arbeidet med realisering av Heid Turløype har arbeidsgruppa for Heid Turløype / BIL Trimgruppa i samarbeid med Herøy kommune stått for framdrifta og ansvaret. No ynskjer arbeidsgruppa å avslutte sitt engasjement, og har teke initiativ til å opprette ein ny registrert organisasjon som skal arbeide vidare for Heid Turløype i samarbeid med kommunen vedk. vedlikehald av løypa, og som vil stå på eigne bein i høve andre aktuelle tiltak til beste for friluftslivet i Heid-området. Den nye organisasjonen har fått namnet Heida Vel. Fleire av initiativtakarane av Heid Turløype er med vidare saman med nye personar.

Etter samtalar med fylket søkjer no Heida Vel om at Gapahuken som står under ordinær ordning vert flytta over til nærmiljøordninga, og organisasjon som vert utbyggar, vert endra til Heida Vel. Kostnaden er stipulert til kr. -----

Heida Vel ynskjer å søkje om førehandsgodkjenning av ein gapahuk på Tverrfjellet no i haust, og spelemidlar innan 15. januar 2016, derfor ber vi om at det vert teke ei sak vedk. flytting av gapahuken frå ordinærordning til nærmiljøordninga så snart som råd.

I fylgje fylket er det ikkje naudsynt med høyring vedk. dette.

Heid Turløype har vorte eit svært populært friluftsområde for heile befolkninga. Barnehagar, skular, glade trimmarar, turistar m. m. søkjer over fjellet fleire gongar i veka. Nyheita om at vi ynskjer å plassere ein gapahuk på toppen av Tverrfjellet, har vorte motteke med stor entusiasme. Dette vil verte ein flott møteplass til det populære folkehelseiltaket som vil drage endå fleire ut i terrenget. Også næringslivet trur vi vil nytte gapahuken overfor sine mange kundar. Og hotellet m.fl. Tverrfjellet, solnedgang, utsikt ned på Fosnavåg og Rundebranden / storhavet meiner vi skal "selge" bra.

Vi ber om ei rask behandling av justeringa slik at vi kan kome i gong med arbeidet vidare og rekke å søkje om spelemidlar i 2016.

Med helsing
Styret i Heida Vel,

Anlaug Vårhaugvik
Nedre Bergslia 8,
6091 Fosnavåg

Vedlegg:

Handlingsplanen for Kommunedelplan for idrett, fysisk aktivitet og friluftsliv.

7. Prioritert handlingsprogram 2015 - 2018

Forslag Revidert handlingsprogram

7.1. Ordinære anlegg/rehabilitering og anlegg for friluftsliv 2015 – 2018

K.sak

	Anleggsoppgåver, tilrettelegging og tiltak	Ansvarleg	Tot. invest	Driftsutg pr. år	Finansiering			Anleggsstart				
			kostnad i 1000 kr		Komm .midlar	Spele midlar	Privatem idler	2012	2013	2014	2015	2016
1	25 meters symjebasseng og stupeavdeling/ rehabilitering Fritidsbadet	Kommunen/ Fritidsbadet	*160.000			13.000			X			
2	Kunstgras Rehab grasbane på Bergsøy stadion	Kommunen/ BIL	10.900	50	2.200	2.500	6.300	X				
3	Kunstgras Gurskøy IL – 7-arbane	Kommunen/ GIL	3.200	35	650	950	1.900		X			
4	Klubblokale/ garderobe/ tribune v/kunstgrasbana	Kommunen/ BIL Fotball	*13.000		2.500	1.600	9.900			X		
5	Klubbhus/ reiskapshus Tjørnvåg IL	Tjørnvåg IL	**								X*	
6	Idrettshall nye Leinøy skule / Einedalen skule	Kommunen / BIL Handball	*20.000			7.000					X*	
7	Kunstgras Moltu IL – rehabilitering av anlegg	Moldtustr IL/ Kommunen	**									X
8	Bygging av Garasje og kiosk på Gurskøy stadion	Gurskøy IL	**									x
9	Fotballhall 100 x 60m	Kommunen/ BIL	**									
	Friluftslivsanlegg											
1	Gapahuk på Tverrfjellet	BIL Trimgruppa	**									X
2	Tursti rundt Myklebustvatnet	Kommunen	**									X
3	Ny sløyfe rundt Grøneåsen / Leikong	Gurskøy IL	*1.200									x

X = oppstartår /byggstart

* Dette er førebels tal /kryss då anlegga framleis er under planlegging / bygging

**Særleg sikre tal er ikkje avklara

7.2. Handlingsprogram for nærmiljøanlegg

P	Anleggsoppgåver, tilrettelegging og tiltak	Ansvarleg	Invest. kostnad 1000 kr	Driftsutgift pr. år	Finansiering			Anleggsstart					
					KoMi	SpMi	PrMi	2014	2015	2016	2017	2018	
1	Tjørnvåg IL. Aktivitetspark. Skatebane. Paviljong	Tjørnvåg IL Byggetrinn 2	982			300	682	x					
2	Tjørnvåg IL. Aktivitetspark. Tennisbane	Tjørnvåg IL Byggetrinn 3	794			300	494	x					
3	Miljø- og folkehelseiltak langs Heid Turløype	BIL Trimgruppa	160		20	80	60		x				
4	Aktivitetsplass Frøystad	Frøystad Grendelag								x			
5	Heid Folkehelseanlegg Heidbana - ballbinge	Flusund og Berge Grendelag / kommunen	*300							x			
6	Lys frå dagens løype til Kleppeåsen	Gurskøy IL	*450							x			
7	Nytt opplag/ ny utgåve av turkart for Søre Sunnmøre	Samarb. mellom Sande, Hareid, Ulstein og Herøy	*400										
8	Ballbinge/ aktivitetsfelt Fosnavåg sentrum/ Huldal	Kommunen/ grendelag											
9	Ballbinge – Bø skule	Kommunen/ grendelag											
10	Utbetring av trase rundt Lisjeåsen	Gurskøy IL	*200										
11	Heid Folkehelseanlegg – Miniballbinge/løpebane	Flusund og Berge Grendelag	*140										
12	Ballbinge Remøy - rehabilitering	Remøy Grendelag											
13	Tilknytningstrase til Feirelia	Gurskøy IL	*300										
14	Gapahuk på Tverrfjellet	Heid Vel	*400		0	200	200			x			

7.3.

Oversiktsliste for aktivitet 2015– 2018

Nr	Tiltak	Ansvar	Samarbeid med	Total drift pr. år	Kostn. komm. pr. år	Start år	Kommentarar
	Herøy 10 på topp	Kommunen	Grendelag	10000	5000	2001	Delvis Sjølvfinansierande
	Herøy 5 på topp for born og eldre	Kommunen	Grendelag	0	0	vidareføring	Sjølvfinansierande
	Open hall fredagar 5.kvar	Kommunen				vidareføring	Ligg inne i budsjettet
	Fjelltrimmen Gurskøya	Tjørvåg IL	Myrvåg Grendelag			2015	
	Dykkaktivitetar	Herøy Dykkerklubb				vidareføring	
	Aktivitetar for ungdom???	Adventura Leikong				vidareføring	
	Aktivitetar for ungdom	Adventura Nerlandsøy				vidareføring	
	Bygdevandring med lokalhistorikar. Løype med stasjonar (historie og liknande).	Grendelag					Fleire er gjennomført
	Gurskøya rundt. Årleg tiltak på sykkel.	Samarb. mellom idrettslag i Herøy/Sande				vidareføring	Årleg arrangement
	Idrettsmerke	Idrettslaga, skulene					
	Fotball SFO	B.I.L. Fotball				2009	20 medlemmar
	Turløp Myklebustvatnet rundt	B.I.L.					Springe/jogge rundt vatnet på tid ein dag i veka.
	Turløp Heidløypa rundt	F og B Grendelag				2015	
	Tjukkasjengn	Frivilligsentralen					Ulike turar kvar veke
	Kajakkaktivitet	Herøy Kajakkklubb					Ulike tilbod for padling og andre aktivitetar til havs
	Sykle til jobben	Kommunen					Manglar dusj/ garderobe

Administrasjonen ber lag og organisasjonar melde inn pågåande og planlagt aktivitet som kan førast i skjema over

8. Langsiktig del

8.1. Uprioritert liste over langsiktige behov innan idrett, aktivitet og friluftsliv

Område type Anleggstype/stad, tilrettelegging og tiltak	Område-kategori Anleggskategori	Eigar/utbygger/ansvarleg	Anslått utbygging s-kostnad	Anslåtte driftsutgifter pr. år
ORDINÆRE ANLEGG	Ordinære			
Klatrevegg/ Klatrehall ved Kulturhuset		Kommunen		
Rehabilitering grasbane og løpebane Munkvoll stadion		Moldtustr IL/ Kommunen		
Hall i Tjørvåg 100x60m / alternativ Moltu		Kommunen / idrettslag		
Storhall i Myrvåg		Interkommunalt samarbeid		
Ishall		Interkommunalt		
Heid Folkehelseanlegg – trimapparat - klatrevegg		Flusund/ Berge Grendelag		
Innandørshall for skateboard				
Gravrøys/kultursti på Løseth		Herøy kommune		
Oppgradering garderobes Moldtustranda Grendahus		Moldtustranda Grendahus		
Utviding/ rehabilitering av Leikanger Grendehus liten sal/ klubblokale/ garderobes/ lager/ skifte av dekke i eksisterande sal		Gurskøy IL / Kommunen		
Kunstgrasdekke på treningsfelt, 7arbane med event. overbygd hall		Tjørvåg IL		
FRILUFTSLIVSANLEGG	Friluftsliv			
Tilknytningstrase Jøsokdalen		Gurskøy IL	400	
Heid Turløype 4. byggetrinn		BIL Trimgruppa / kommunen		
Turstiar i Herøy kommune- oppgradering		Kommunen, grendelag		
Aktivitets- og badeplass i Klubben i Toftestøa		Kommunen, grendelag		

Nautøy Badeplass – aktivitet -veg	Kommune/grendelag			
Tursti Viketoppen		Viketoppen grendelag		
Toftestøa Klubben - badeplass		Toftestøa Vel		
Badeplassar. Registrering av behov for spes. tilrettelegging		Grunneig./ Herøy kom.		
Tursti rundt Djupvikvatnet. Bade-, picnic- og leikeplass, benkar.		Grendelag		
Flytebryggje på Herøy gard		Kommunen/Herøy kystmus.		
Gang- og sykkelsti Voldsund – Sande 5 km.				
Tursti Igesund – Toftestøa				
Opprusting av Sætrevegen og Skaravegen, Tjørnvåg / Sandvika		Sandvika Vel		
NÆRMILJØANLEGG	Nærmiljø			
Klatre / balansepark ved lysløypa Leikong		Gurskøy IL		
Lys frå dagens lysløype til Kleppeåsen		Gurskøy IL	78	
Sti rullestol Kjeldsund		Kommunen/ Kjellsund		
Handicapbåt Djupvikvatnet		Her.og Sande Jeg.&Fis.for.		
Barnepark/ aktivitetspark v/kunstgrasbana / Herøy Kulturhus		Kommunen/ Fritidsbad/ BIL		
Ballbinge Eggesbønes		Storsteinen Grendelag		
Ballbinge Kvalsvik		Kvalsvik Grendelag		
Ballbinge/ Aktiv.pl Ytre Herøy Ungdomskule		Kommunen/ FAU		
Sandvolleyball Remøy		Grendelag		
Handballområde 20 x 20m Bergsøy skule		Kommunen/ FAU		
Sykkelkrossbane, skiløype m.m. overfor Remøy skule		Remøy Grendelag	70	
Klatrevegg på Remøy skule		Remøy Grendelag	20	
Uteplan for parken i Fosnavåg. Aktivitetspark/møteplass		Kommune, lag/org.		
Tursti; "Frå fjøre til fjell" på Leikong		Leikong grendelag		
Miniatyrskyting Bergsøy Skyttarlag		Bergsøy Skyttarlag		
Ordne til eksisterande, / nye aktivitetsplassar i krinsane etter behov. Forbetre aktivitetstilboda på skulepl.		Grendelag / kommunen		



HERØY KOMMUNE
HERØY KOMMUNE

Kulturavdelinga

SAKSFRAMLEGG

Sakshandsamar:	ENG	Arkivsaknr:	2015/1355
		Arkiv:	D10

Utvalsaksnr	Utval	Møtedato
72/15	Komite for næring, kultur og idrett	30.11.2015

IDRETTSFUNKSJONELL FØREHANDSGODKJENNING AV GAPAHUK PÅ TVERRFJELLET

Tilråding:

Herøy kommune førehandsgodkjenner plan om gapahuk på Tverrfjellet, med vilkår nemnt i saksutgreiinga.

Særutskrift:
Heida Vel v/ Anlaug Varhaugvik, Nedre Bergslia 8, 6091 Fosnavåg
Utviklingsleiar
Kulturleiar

Vedlegg:

[Søknad om idrettsfunksjonell førehandsgodkjenning](#)

[Vedlegg](#)

Saksopplysningar:

Heida Vel søker om idrettsfunksjonell førehandsgodkjenning av gapahuk på Tverrfjellet.

Heid Turløype:

er bygd i eit turområde ovanfor Fosnavåg på nordvestsida og Bergslia byggefelt m.m. på søraustsida, og 3. byggesteg er nyleg slutført. Turløypa er mykje nytta som utgangspunkt for fjellturar til Hornseten og Tverrfjellet, og teljing på toppen viser årleg besøk av ca. 15'-20' turgåarar.' For at løypa og gapahuken skal kunne brukast heile året, er det etablert lys i heile turtraseen.

Gapahuken:

er planlagd bygd ved sidan av løypetraseen, om lag midtvegs langs turløypa. Heida Vel håper at denne skal verte ein attraktiv møteplass for alle turgåarar, i tillegg av at dei ser eit stort møteplasspotensial i barnehage, skule, vidaregåande skule og lag og organisasjonar, der det kan avhaldas samlingar av ulike slag. Velforeininga ser også store mulegheiter for reiselivsnæringa og næringslivet. Det er planlagt lys også i gapahuken.

Gapahuken er tenkt plassert 4 m frå Turvegen. Den er plassert så lavt som muleg i terrenget på ei svakt hellande flate. Opninga i gapahuken er mot Fosnavåg by med Rundebranden og storhavet i bakgrunnen.

På kanten nedanfor Gapahuken skal det byggast gjerde for å hindre at nokon går for langt ut på kanten av fjellet.

Vegetasjonen i området gjev livd for Gapahuken for vindar frå sørleg kant.

Vegetasjonen i området skal behaldast så langt råd er.

Parkering og tilkomst.

Det er gode parkeringshøve ved dei ulike start-traseane.

For å lette tilkomsten til Heid Turløyper og Gapahuken for turgåarar frå Fosnavåg sentrum, har Nørvågen Vel nyleg ferdigstilt ein sti m/ delvis trapper og rekkverk opp frå Nørvågen. Denne er knytt saman med Heid Turløype og med kort veg til gapahuken.

Bygging og drift.

Heida Vel skal sjølv stå som byggherre og ansvarleg for vedlikehaldet.

Arbeidet skal gjerast på dugnad så langt råd er, der undergrupper i Heida Vel skal koordinere arbeidet i samråd med styret.

Heida Vel planlegg å søkje kommunen om tilskot til driftsutgifter.

Vurdering og konklusjon:

Vurdering av søknaden:

1. **Anleggets plass i kommunal plan – sjå tidligare sak i same møte**
Gapahuk på Tverrfjellet ligg i *prioritert handlingsprogram*, kommunedelplan for fysisk aktivitet og friluftsliv under *ordinære anlegg*. Heida Vel har søkt om at tiltaket vert flytta til *handlingsprogram for nærmiljøanlegg*.
2. **Universell utforming – sjå søknad**
Det er gitt ei kort orientering om tilkomst til anlegget.

Vilkår:

Det er krav om at anlegget vert gjort tilgjengelig for brukarar med nedsett funksjonsevne og at dette skjer i samsvar med rettleiar «*Universell utforming av idretts- og nærmiljøanlegg*» V-0511.

Heida Vel vert i tillegg oppmoda om å ta kontakt med lokal organisasjon for brukarar med nedsett funksjonsevne som kan gje innspel i høve endeleg utforming av anlegget.

3. **Situasjonsplan – vedlegg 3a) og 3b)**
Det er lagt ved tilfredsstillande kart i rett målestokk, men det saknast teikning der gapahuken er plassert i terrenget og i forhold til omgjevnadane, samt kvar tilkomstvegen frå turløypa til gapahuken skal gå.

Vilkår:

Manglande teikningar er etterspurt hos søker og må leverast.

4. **Behovsoppgåve – vedlegg 4**
Oppgåva til den idrettsfunksjonelle førehandsgodkjenninga er å beskrive om anlegget er funksjonelt.
Vurderinga er at behovsoppgåva skildrar behovet for anlegget og mulegheitene for bruk på ein god måte. Imidlertid kan det knyte seg betenkningar til plassering av anlegget så nær kanten ift. at ein så stor del av målgruppa er born og unge.
5. **Enkelt kostnadsoverslag – vedlegg 5**
Kostnadsoverslaget skildrar dei ulike postane godt og er detaljert nok til at fakturaer kan vise attende til overslaget.
6. **Foreløpig plan for finansiering og drift av anlegget – vedlegg 6a) og 6b)**
Vedlagte oversikt skildrar planlagd finansiering og drift.

Vilkår:

Evt. driftstilskot frå kommunen må søkjast om i eiga sak.

7. **Dokumentasjon av anleggets tilpassing til nabobusetnad – vedlegg 7**
Vedlagte oversiktskart i målestokk 1:5000 viser anlegget si plassering langs turløypa og ift. busetnaden i Fosnavåg sentrum og Bergslia med idrettsparken m.v.
8. **Planteikningar.**
Ok.

9. Snitteikningar.

Ok.

10. Fasadeteikningar.

Manglar.

Vilkår:

Manglande teikningar er etterspurt hos søker og må leverast.

Utgreiing vedr. arkitektur og miljø

Vurderinga skildrar arkitektur og miljø bra for den idrettsfunksjonelle førehandsgodkjenninga.

Eigendomsrett eller feste-/leigerett til grunn

Søker har rett til bruk av grunn der anlegget skal ligge og dette er dokumentert, men retten er ikkje tinglyst.

Vilkår:

Retten til grunn skal dokumenterast og ha heimel i eitt av fylgjande forhold:

- tinglyst eigendomsrett – skal dokumenterast med bekrefta utskrift av grunnboka
- tinglyst feste-/leigerett av minimum 20 års varigheit – skal dokumenterast med bekrefta kopi av avtalen
- avtale om bruk av grunn med minimum 20 års varigheit med kommune/fylkeskommune/staten (kommunal, fylkeskommunal eller statlig grunn) – skal dokumenterast med kopi av avtale.

Uttale frå utviklingsavdelinga vedr. søknaden:

Bygging av gapahuk er eit positivt tiltak og i tråd med investeringar i folkehelseiltak i det omsøkte området.

Konsekvensar for folkehelse:

Det å gå turen opp på Tverrfjellet og Gapahuken vil vere svært positivt for folkehelsa.

Konsekvensar for beredskap:

Ingen kjende.

Konsekvensar for drift:

Ingen.

Fosnavåg, 21.11.2015

Olaus-Jon Kopperstad
Rådmann

Eileen Gjerde
Avd.leiar

Sakshandsamar: Eileen Gjerde

Kulturf

Fosnavåg, 29.09.2015

Til
Herøy kommune,
6099 Fosnavåg.

Søknad om idrettsfunksjonell førehandsgodkjenning av Gapahuk på Tverrfjellet

Heida Vel har planar om bygging av ein gapahuk ved Heid Turløype på Tverrfjellet. Gapahuken skal vere ein møteplass som skal lokke fleire innbyggjarar i Herøy ut i naturen. Eit folkehelseiltak for alle.

Siktemålet for Heida Vel er å søkje om spelemidlar i 2016 (ny frist 1. desember 2015).

Ein søknad om idrettsfunksjonell førehandsgodkjenning skal ha fylgjande vedlegg:

HERØY KOMMUNE	
BADMANNEN	
Saksst. eh.	
Reg. nr.	2015/1355
- 5 OKT. 2015	
Ark. kode P	
Ark. kode S	
J. nr.	
Dekk nr.	

1. Anlegget sin plass i kommunal plan.

Gapahuken står oppført på første plass under Friluftsanlegg under ordinær ordning. Fylkeskulturavdelinga har signalisert at Gapahuken bør flyttast frå denne ordninga til nærmiljøordninga. Heida Vel har i skriv av 01.09.2015 søkt kommunen om at plasseringa av gapahuken til Heida Vel (tidlegare BIL Trimgruppa) vert endra / flytta til prioritert plass under nærmiljøordninga.

2. Utgreiing om universell utforming.

Gapahuken skal byggast 4 m frå Heid Turveg og vil få universelt utforma veg inn i Gapahuken. Alle som kan nytte turvegen over Tverrfjellet vil få lett tilgang til Gapahuken.

3. Situasjonsplan som viser kva område som er til disposisjon for anlegget.

Situasjonsplan 1:5000 og 1:500 er vedlagt søknaden.

4. Behovsoppgåve for anlegget.

Behovsvurdering av Gapahuk på Tverrfjellet er lagt ved.

5. Enkelt kostnadsoverslag.

Det er utarbeida enkelt kostnadsoverslag for bygging av Gapahuk på Tverrfjellet. Sjå vedlagt.

6. Førebels plan for finansiering og drift av anlegget.

Det er vedlagt førebels plan for finansiering og drift av Gapahuk på Tverrfjellet.

7. Dokumentasjon av tilpassingar av anlegget til karakterar i landskapet.

Sjå vedlagde skriv og kart.

8. Planteikningar. Sjå vedlagt.

9. Snitteikningar. Sjå vedlagt.

10. Fasadeteikningar. Sjå vedlagt.

Styret i Heida Vel ber om at søknaden vert behandla i god tid slik at søknad om spelemidlar kan sendast innan fristen 1. des. 2015.09.29

Mvh
Heid vel

Anlaug Varhaugvik
Leiar

Roger Kvalsvik

Roger Kvalsvik
Styremedlem

Vedlegg: Ulike vedlegg nemnt over.

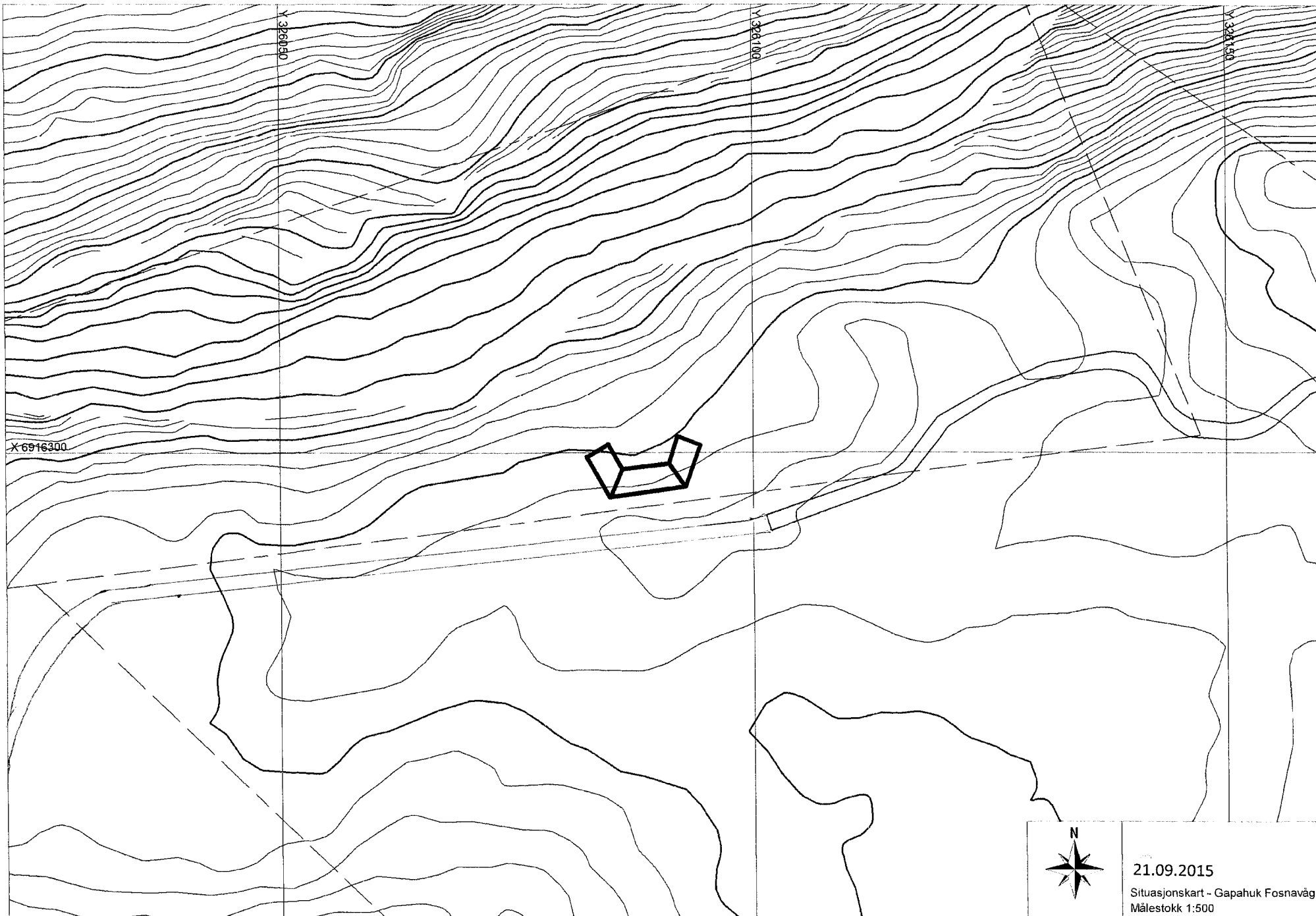

21.09.2015

Situasjonskart - Gapahuk Fosnavåg
Målestokk 1:500



HERØY KOMMUNE
24.10.2013 1:1700
Det kan forekomme feil i kartet

0 20 40 60 m

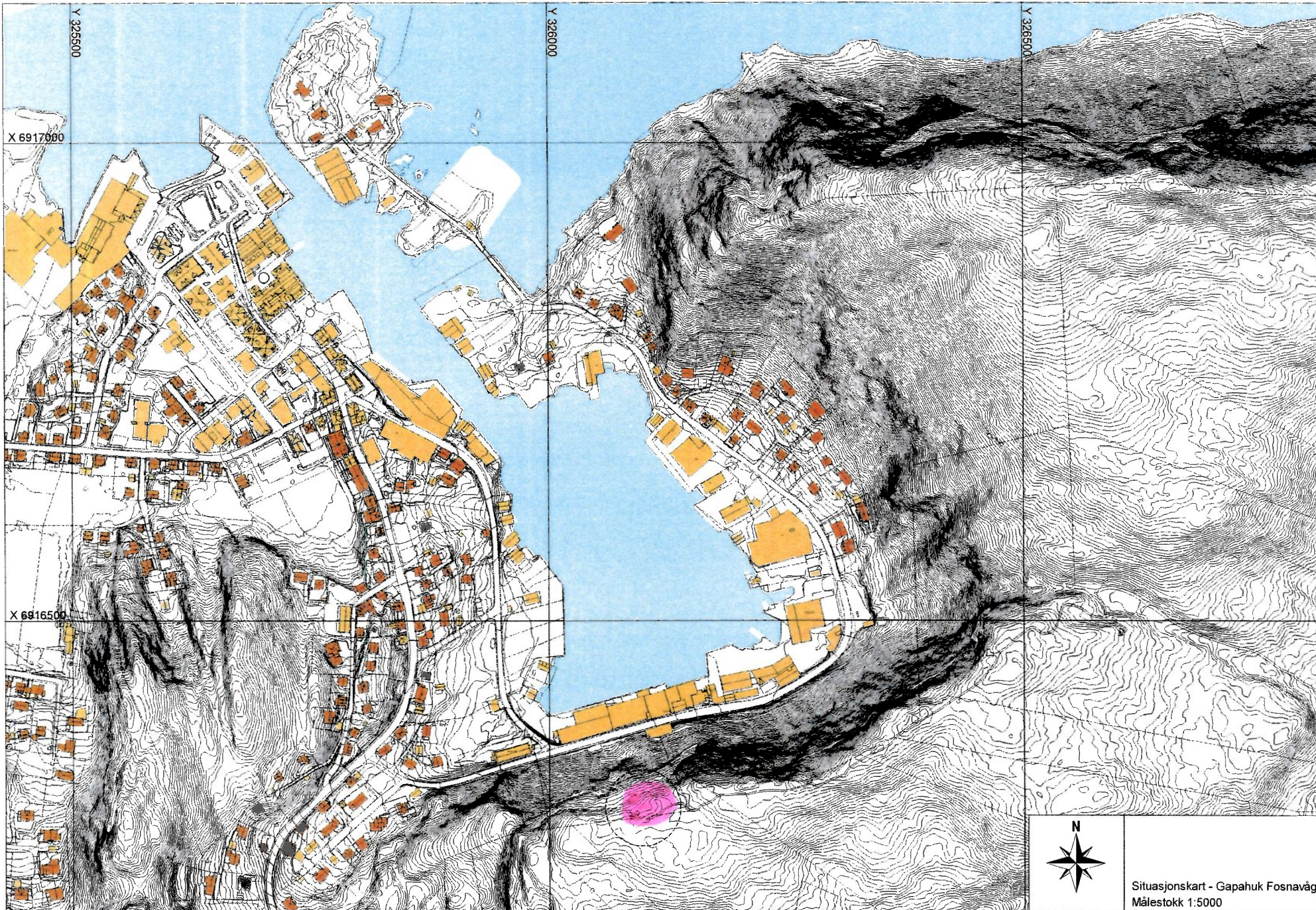

Behovsvurdering av Gapahuk på Tverrfjellet v/ Heid Turløype.

Heid Turløype er bygt i eit turområde ovanfor Fosnavåg på nordvestsida og Bergslia byggefelt m.m. på søraustsida. Utgangspunktet for løypa er den gamle Heid-bana som ligg rett bak Bergslia byggefelt. Også Tussa sin nettstasjon er eit greitt utgangspunkt.

Det siste utgangspunktet som no er på plass, er ferdigstillinga av 3. byggesteg og parkeringsplassen ved Herøy Kulturhus / Sunnmørsbadet som ligg rett ved starten av turløypa frå denne sida av Tverrfjellet. Det skal no vere rikeleg med parkeringsplassar ved dei ulike start-traseane, og fleire er planlagt i høve vegutbygging i området ovanfor eksisterande bebyggelse og aust for turstien. Dette er også det mest brukte utgangspunktet for fjellturar til Hornseten og Tverrfjellet som årleg vert besøkt av ca 15.000 – 20.000 turgåarar, viser teljing på toppen. Dette talet reknar vi med vil stige etter kvart.

Oppe på Tverrfjellet om lag midt i løypetraseane er det no planlagt ein Gapahuk som vi håper skal verte ein attraktiv møteplass for alle turgåarar, i tillegg av at ein ser eit stort møteplasspotensial i barnehage, skule, vidaregåande skule og lag og organisasjonar, der det kan avhaldast samlingar av ulike slag. Berre det å gå turen opp på Tverrfjellet og Gapahuken, vil vere svært positivt for folkehelsa. Vi ser også store mulegheiter for reiselivsnæringa og næringslivet.

For at løypa og gapahuken skal kunne brukast heile året, er det lagt opp til lys i heile turtraseen, inkl. Gapahuken.

Turområdet og Gapahuken på Tverrfjellet ligg om lag midt på Bergsøya, den mest befolka øya i Herøy kommune, der også senteret i kommunen, Fosnavåg, ligg. Øya har ca 4000 innbyggjarar.

Turløypa og Gapahuken er også knytt til skuleområdet der fylgjande "institusjonar" held til: Sirlihaugen Barnehage, Bergslia Barnehage, Blåhaugen skule, Bergsøy skule, Ytre Herøy ungdomsskule, Herøy vidaregåande skule og Bergsøy stadion med løpebaner, 2 kunstgrasbaner i tillegg av klubbhus, Idrettshall, Kulturhus, treningssenter og Sunnmørsbadet /badeland. Dagleg oppheld det seg ca 1500 barn, unge og vaksne i dette området i tillegg av busette, og fleire og fleire vil verte potensielle brukarar av turløypa og Gapahuken når den vert ferdig utbygt.

Gapahuken er plassert på Tverrfjellet der ein vil ha panoramautsikt ned på Fosnavåg sentrum og ut over mot fuglefjellet ved Runde og storhavet. Det er tenkt utplassering av benkar og bord i Gapahuken og på fleire såkalla utkiksplatå i området . Gapahuken vil verte eit positivt bidrag for dei fleste der ein i dårleg ver kan søke ly, sjå på utsikta og nyte nistepakken. Vi vil tru at dette området også vil verte svært attraktivt for besøkande frå m.a. Nyehotellet og båtgjestar i hamna.

For å lette tilkomsten til Heid Turløyper og Gapahuken for turgåarar frå Fosnavåg sentrum, har Nørvågen Vel nyleg ferdigstilt ein sti m/ delvis trapper og rekkverk opp frå Nørvågen som er samanknytt med Heid Turløype og kort turveg til gapahuken.

Gapahuk Tverrfjellet - Heidløypa

Foreløpig kostnadberkning

	Sum eks.mva	Dugnad	M.a.	Sum inkl.mva
Materialar gr.pilarar / gru.arbeid	30000		7500	37500
Dugnad gr.arbeid - støyping		20000		20000
Byggesett gapahuk - hestesko	112000		28000	140000
Dugnad bygningsarbeid		40000		40000
Taktekking - torv- materialar	30000		7500	37500
Dugnad taktekking med mer		20000		20000
Beising	10000		2500	12500
Transport av materialar til fjells	40000		10000	50000
Uforutsatt	34000		8500	42500
	256000	80000	64000	400000

Ein ser føre seg at ein del av kostnad transport av materialar, som ikkje er innleigd, vil vere inkl. oppsett dugnadsarbeid.

Finansiering av Gapahuk Tverrfjellet - Heidområdet

Ein ser føre seg slik finansiering av gapahuken:

Spelemidler			200.000
Tilskot frå Næringslivet; bankar m.v.			120.000
Dugnad			80.000
SUM			400.000

Driftskostnader for Gapahuk på Tverrfjellet for Heida Vel

Ein ser føre seg slik årleg driftskostnad

Vøling / vedlikehald	5000
Beising	2000
Straum	5000
Sum	12000

Heida Vel er byggherre og ansvarleg for vedlikehaldet.

Arbeidet skal gjerast på dugnad så langt råd er der undergrupper i Heida Vel skal koordinere arbeidet i samråd med styret.

Ein vil søkje kommunen om tilskot til driftsutgifter.

Gapahuken er tenkt som ein møteplass for alle som ynskjer det, enkeltpersonar, barnehagar, skuleklasser, andre grupperingar, for eksempel næringsliv og organisasjonar

Fosnavåg, 22.09.2015

Dokumentasjon av tilpassning av anlegget til karakterar i landskapet.

Gapahuken er tenkt plassert 4 m frå Turvegen. Den er plassert så lavt som muleg i terrenget på ei svakt hellande flate. Opninga i gapahuken er mot Fosnavåg by med Rundebranden og storhavet i bakgrunnen.

På kanten nedanfor Gapahuken skal det byggast gjerde for å hindre at nokon går for langt ut på kanten av fjellet.

Vegetasjonen i området gjev livd for Gapahuken for vindar frå sørleg kant. Vegetasjonen i området skal behaldast så langt råd er.

Sjå elles vedlagde ortopediske kart.

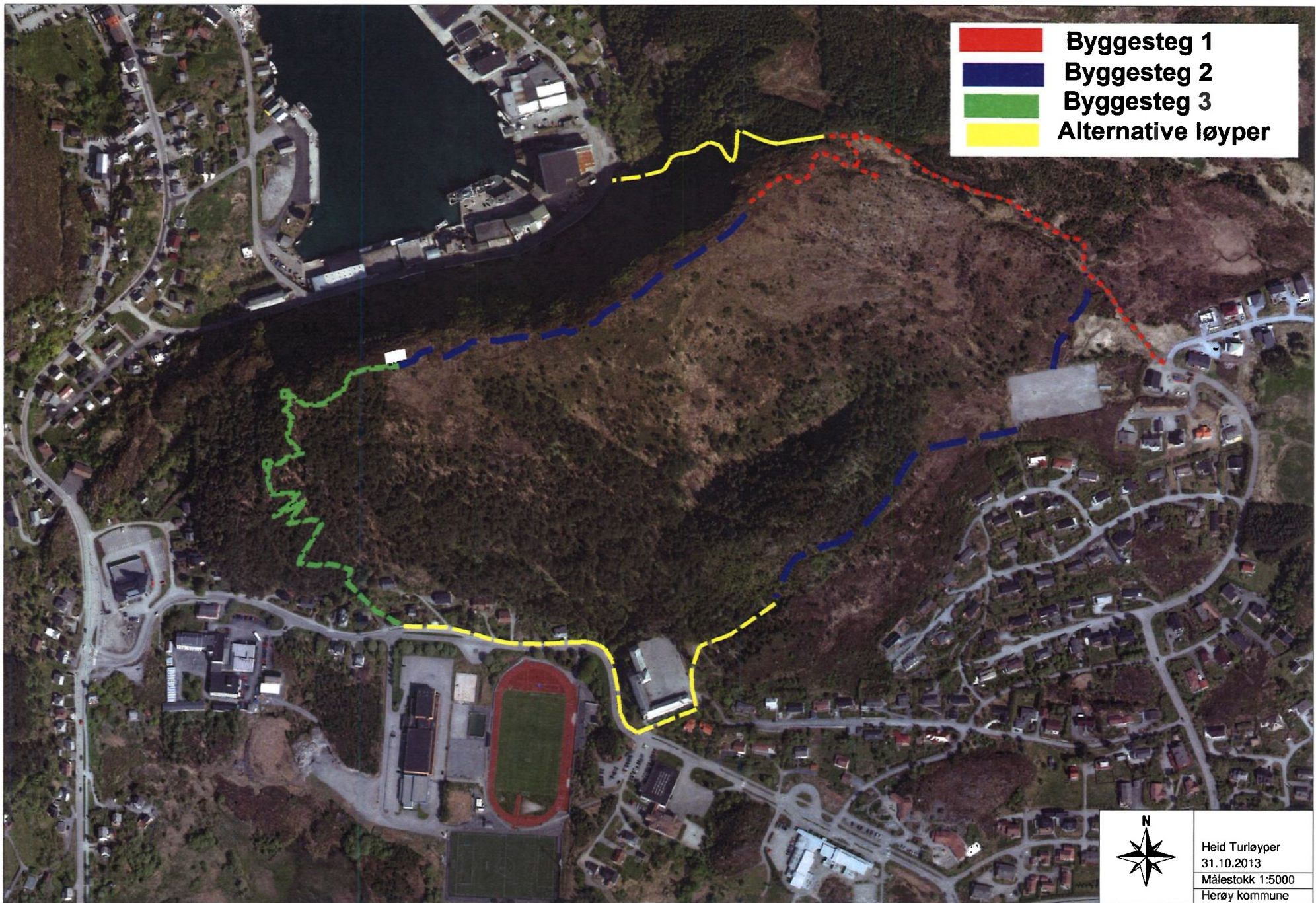

- Byggesteg 1**
- Byggesteg 2**
- Byggesteg 3**
- Alternative løyper**



Heid Turløyper
31.10.2013
Målestokk 1:5000
Herøy kommune

Middelseksjon 2 m. breiare.

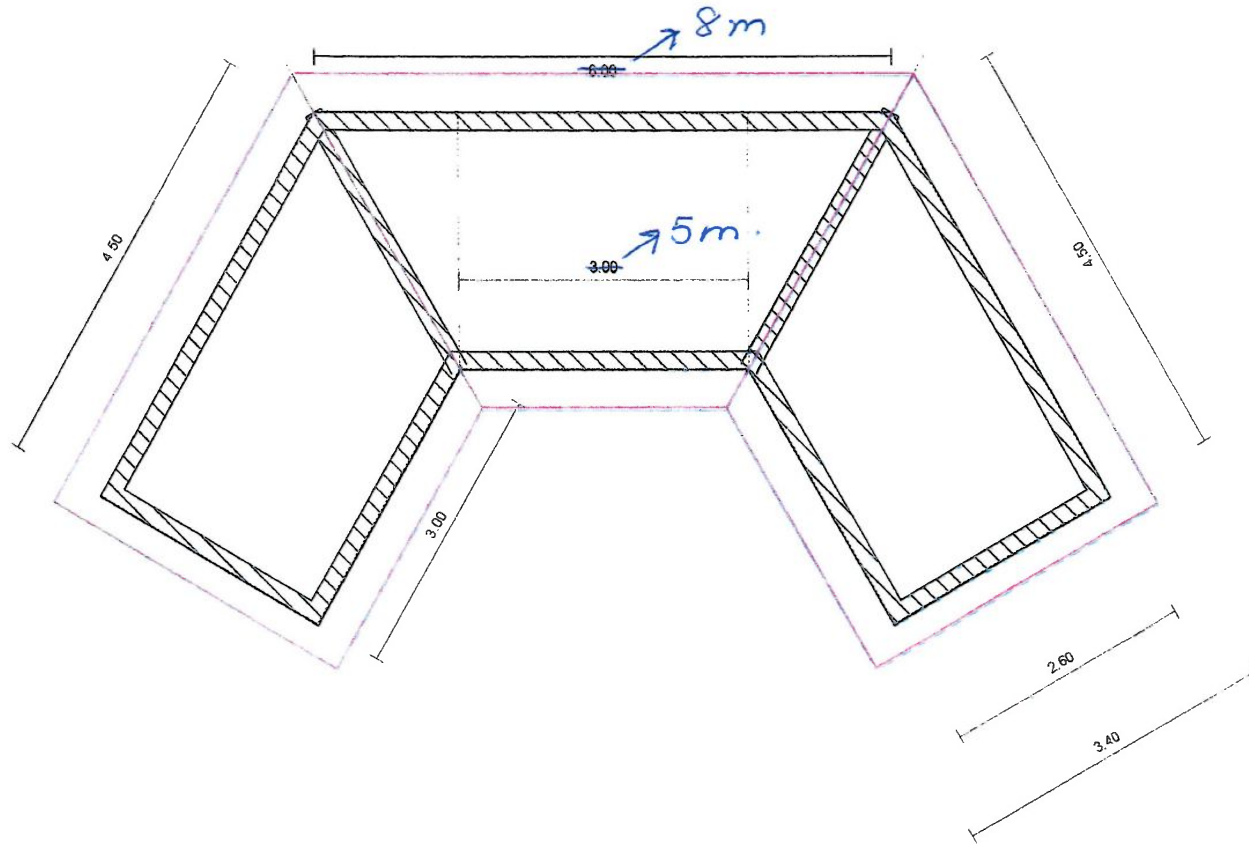

Tømmervåg Tre AS

6590 Tusna
Tel.: 982 44 756 Fax.:
E-Mail: johan@online.no

RAFTER SYSTEM MARKINGS LEFT
JOIST SYSTEM MARKINGS LEFT **15.05.2014**

BP : Gapahuk
Town : Frer
Customer: Lien
working : jit

S : 1 : 75.00

SEM
www.sem.no
Timber Construction

Ver 1

AS105

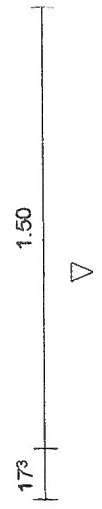
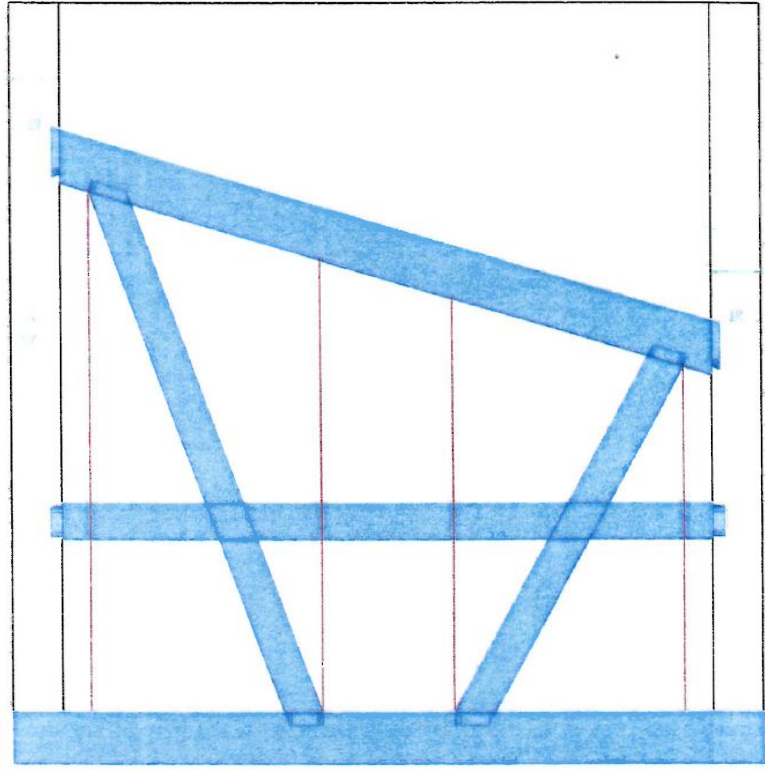

Hor 1

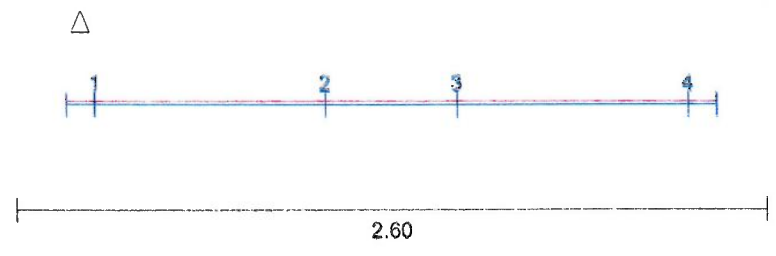

Tømmervåg Tre AS		SEMA www.sema-tre.no Timber Construction
6690 Tusna Tel.: 952 44 756 Fax.: E-Mail: johant@online.no		
TIMBER FRAMING MARKINGS LEPE 05.2014		
BP :	Gapahuk	
Town :	Frei	
Customer :	Lien	
working :	jlt	
Wall no: AS105	S: 1: 25.00	

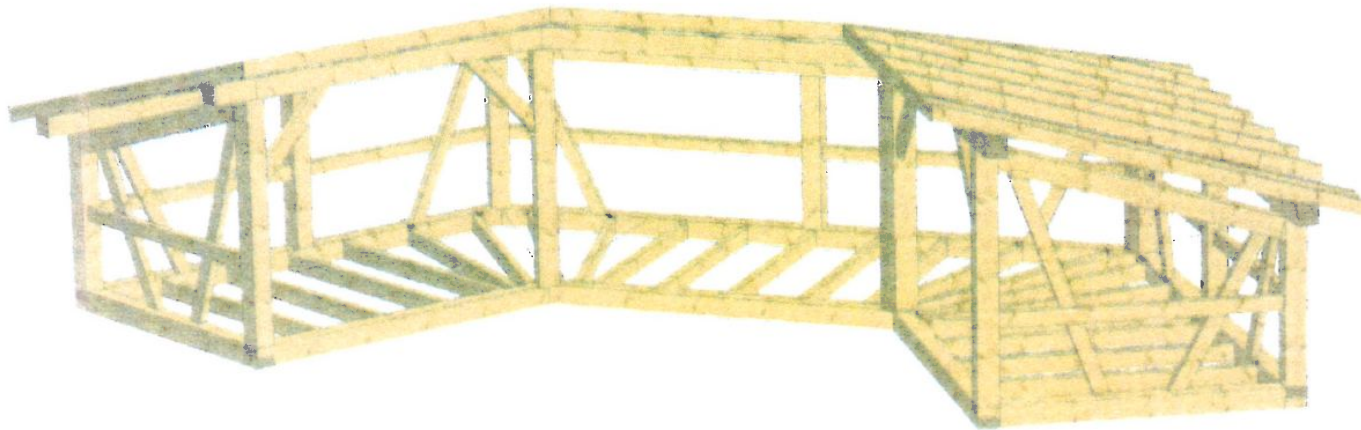

Tømmervåg Tre AS

6590 Tusina
Tel.: 952 44 756 Fax..
E-Mail: johann-t@online.no

RAFTER SYSTEM MARKINGS LEFT
JOIST SYSTEM MARKINGS LEFT **15.05.2014**

BP : Gapahuk
Town : Frei
Customer: Lien
working : jtt

S : 1 : 300.00



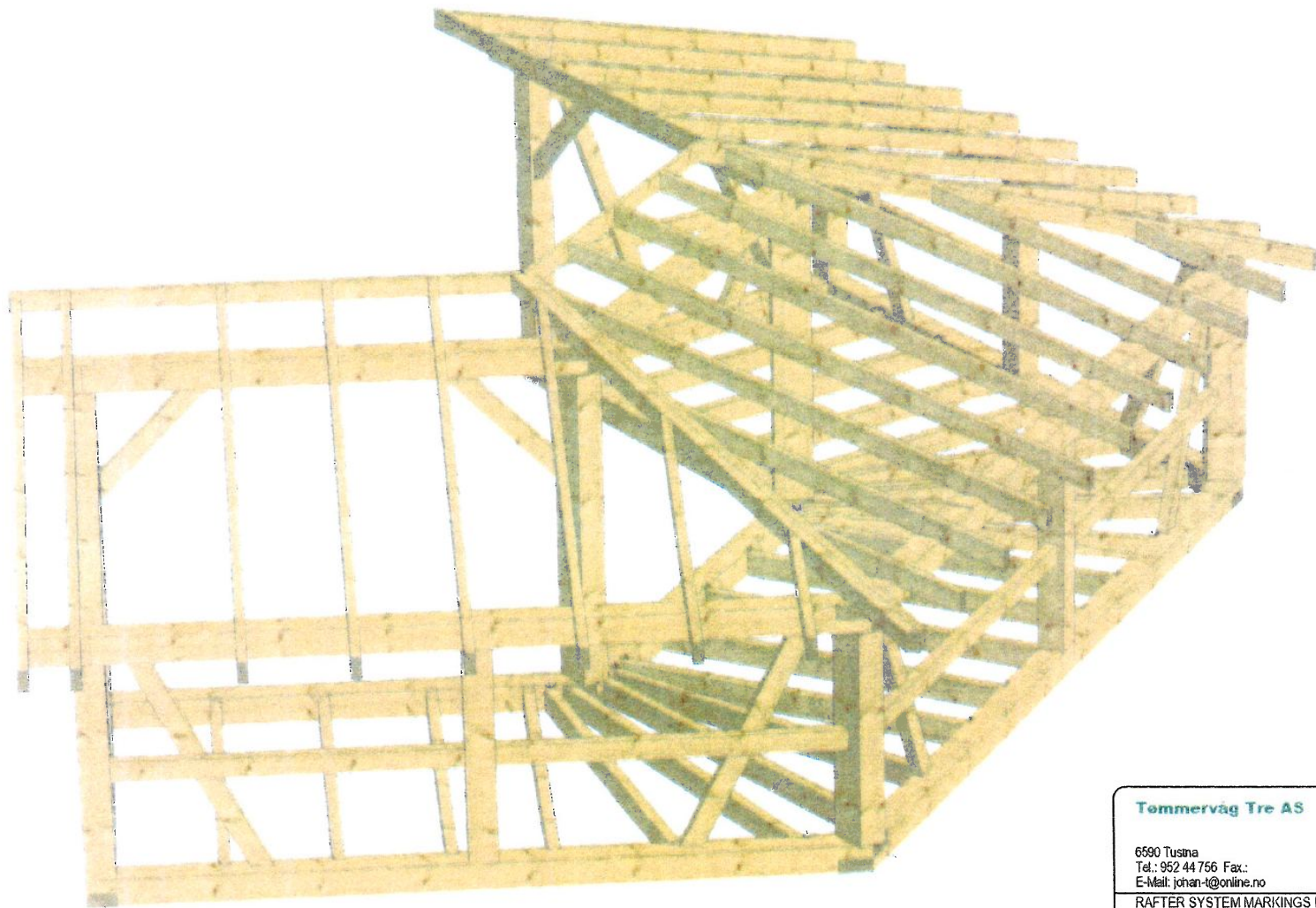

Tommervåg Tre AS

6590 Tusna
Tel.: 952 44 756 Fax.:
E-Mail: johan-t@online.no

RAFTER SYSTEM MARKINGS LEFT
JOIST SYSTEM MARKINGS LEFT **15.05.2014**

BP : Gapahuk
Town : Frei
Customer: Lien
working: jt

S : 1 : 200.00



Pkt. 10.

Fasadeteikningar utanom det som ligg føre, vart ikkje klart innan fristen pga sjukdom . Vil verte ettersendt.

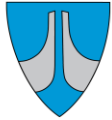

Kulturavdelinga

SAKSFRAMLEGG

Sakshandsamar:	ENG	Arkivsaknr:	2012/1568
		Arkiv:	223

Utvalsaksnr	Utval	Møtedato
73/15	Komite for næring, kultur og idrett	30.11.2015

SØKNAD OM KULTURMIDLAR - DISPOSISJONSPOST, TOFTETUNET - MYKLEBUSTTUNET

Tilråding:

1. Toftetunet – Myklebusttunet får tilskot til dekning av 22 t. til støttekontakt, samt til dekning av køyreutgifter i høve deltaking dei aktuelle dagane av Herøyspelet 2015.
2. Tilskotet vert utbetalt når timelister og reiserekningar ligg føre.
3. Tilskotet vert dekt over post 14700.4011.377 Disposisjonspost

Særutskrift:
Toftetunet – Myklebusttunet, Gerd Kopperstad
Økonomileiar, Geir Egil Olsen
Kulturleiar

Vedlegg:

[Dokumentasjon \(unntatt off.\)](#)

Saksopplysningar:

To brukarar ved Toftetunet - Myklebusttunet har gjennom mange år vore deltakarar i framsyninga av Herøyspelet Kongens Ring.

Støttekontakt(er) ser til bebruarane og fraktar dei til og frå øving og framføring.

Opplegget har fått tilskot frå kulturmidlane gjennom mange år.

Bebuarane har gjennom alle år uttrykt stor glede av å få vere med og å vere ein del av den flotte framsyninga "Kongens Ring".

Vurdering og konklusjon:

Rådmannen meiner dette er ein flott måte å integrere personar med særskilte behov inn i eit aktivt og flott miljø. Støttekontakt(er) er eit viktig bidrag til dette.

Konsekvensar for folkehelse:

Toftetunet – Myklebusttunet og støttekontakt(er) legg til rette for at personar med særskilte behov blir inkludert, og kan delta på ein viktig møteplass og i ein utviklande og sunn aktivitet. Dette er forventa å vere eit viktig bidra til folkehelsa både for bebruarane og støttekontakta, og ikkje minst for resten av aktørane, frivillige i Herøyspelet.

Konsekvensar for beredskap:

Ingen.

Konsekvensar for drift:

Ingen ut over allereie vedteke budsjett for 2015.

Fosnavåg, 21.11.2015

Olaus-Jon Kopperstad
Rådmann

Eileen Gjerde
Avd.leiar

Sakshandsamar: Eileen Gjerde



Kulturavdelinga

SAKSFRAMLEGG

Sakshandsamar:	ENG	Arkivsaknr:	2015/499
		Arkiv:	223

Utvalsaksnr	Utval	Møtedato
74/15	Komite for næring, kultur og idrett	30.11.2015

SØKNAD OM KULTURMIDLAR - PROSJEKT, SKILTING OG MERKING AV TURLØYPER

Tilråding:

- Komiteen for næring, kultur og idrett gir tilsegn om tilskot som fylgjer:
 - Pensjonistlaga i Herøy,
kr. 30 000 til oppsetting av kvilebenker langs rundløype i tilknytning til begge sjukheimane.
 - Tjørnvåg idrettslag,
kr. 20 000 til skilting-merking av turstiar i Myrvåg og Tjørnvåg
 - Heida Vel,
kr. 10 500 til skilting - merking av Heid tursti
- Tilskot kan utbetalast når det ligg føre fakturaoversikt for det enkelte prosjekt.
- Tilskota skal dekkjast over post 14700.4011.231 Prosjektmidlar.

Særutskrift:
Tjørnvåg IL Trimgruppa
Heida Vel
Folkehelsekoordinator
Økonomileiar

Vedlegg:

Saksopplysningar:

Herøy kommune etablerte i 2014 ei tilskotsordning over investeringsbudsjettet til skilting og merking av turløyper i Herøy. Det er utarbeidd retningsliner for tilskotsordninga som trådde i kraft 1.1.2015.

Tjørnvåg Idrettslag v/Trimgruppa, Heida Vel (tidl. Bergsøy Idrettslag v/Trimgruppa) og pensjonistlaga i Herøy søkte sidan om tilskot frå ordninga, og det er gjort vedtak i komiteen for næring, kultur og idrett som følgjer;

- Sak 72/14:
Pensjonistlaga i Herøy, kr. 30 000 til oppsetting av kvilebenker langs rundløype i tilknytning til begge sjukeheimane.
- Sak 73/14:
Tjørnvåg idrettslag, kr. 20 000 til skilting-merking av turstiar Myrvåg og Tjørnvåg
- Sak 43/15:
Heida Vel, kr. 10 500 til skilting-merking av Heid tursti

Revisor har i ettertid kome med merknad om at tilskotsordninga ikkje kan nyttast som planlagt, grunna at kommunale investeringsmidlar berre kan nyttast til kommunens egne prosjekt.

Vurdering og konklusjon:

Kulturmidlane har ei tilskotsordning for eingongsinvesteringar/prosjekt. Ovannemnde søknader fyller ikkje retningslinene for tildeling, men rådmannen ber likevel komiteen vurdere om tilskotsordninga kan nyttast i eit eingongstilfelle då det står att kulturmidlar i denne potten.

Konsekvensar for folkehelse:

Etablering av merka turstiar i nærleiken av der folk bur er eit viktig bidrag i det helsefremjande og førebyggjande arbeidet.

Turstiane det er gitt tilskot til er allereie merka, og skilting og merking har medført ein betydelig auke i tal personar som nyttar turløypene.

Kvar veke i sommarhalvåret gjennomfører sjukeheimane saman med pensjonistlaga og frivilligsentralen «Eldrefølgen». Aktivitetsordninga er eit viktig bidrag for å leggje til rette for at bebuarane får høve til fysisk aktivitet og sosialt samvær saman med, og med bistand frå frivillige og tilsette.

Konsekvensar for beredskap:

Ingen

Konsekvensar for drift:

Ingen ut over allereie vedteke budsjett for 2015.

Fosnavåg, 21.11.2015

Olaus-Jon Kopperstad
Rådmann

Eileen Gjerde
Avd.leiar

Sakshandsamar: Eileen Gjerde

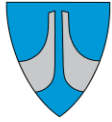

HERØY KOMMUNE
HERØY KOMMUNE

Kulturavdelinga

SAKSFRAMLEGG

Sakshandsamar:	ENG	Arkivsaknr:	2015/466
		Arkiv:	243

Utvalsaksnr	Utval	Møtedato
75/15	Komite for næring, kultur og idrett	30.11.2015

SØKNAD OM KULTURMIDLAR - DISPOSISJONSPOST, HERØY MÅLLAG

Tilråding:

1. Herøy Mållag får tilsegn om auke i underskotsgaranti på kr. 3 721 til arrangementet Litteratur & Quiz som vart gjennomført på Fosnavåg konserthus 22.10.2015.
2. Tilskotet skal dekkjast over post 14700.4011.377 Disposisjonspost.

Særutskrift:

Herøy Mållag v/ Berit Klepp, Storenesvegen 10, 6070 Tjørvåg
Økonomileiar
Kulturleiar

Vedlegg:

[Rekneskap Herøy Mållag nov 2015](#)

Saksopplysningar:

Komiteen for næring, kultur og idrett gjorde den 18.5.15 vedtak på tilsegn om underskotsgaranti på kr. 5 340 til arrangementet Litteratur & Quiz på Madelynn Coffee 22.10.2015.

Mållaget gjorde sidan vedtak om å flytte arrangementet til Fosnavåg konserthus og arrangerte ein liiteratur- og quizkveld med Herøyspelet som tema.

Flyttinga til konserthuset medførte ein auke i kostnader frå kr. 16 000 til kr. 27 183.

Med bakgrunn i auka kostnad og lavare besøkstal enn forventa søker Herøy Mållag om eit ekstra tilskot for å dekkje underskotet på kr. 5 118,-.

Det er motteke rekneskap for arrangementet.

Vurdering og konklusjon:

Søknaden frå Herøy Mållag oppfyller kulturmidlane sine retningslinjer for underskotsgaranti til særskilde arrangement.

Om tilskot til underskotsgaranti seier retningslinjene at underskotsgaranti:

- Kan gjevast til kostnadskrevjande arrangement der billett- og sponsorinntektene ikkje dekkjer alle utgiftene

- Vert gjeve med inntil kr. 15 000 og at det ikkje skal dekkje meir enn 1/3 del av arrangementskostnadane

I tillegg skal det krevjast rekneskap for arrangementet i ettertid.

Konsekvensar for folkehelse:

Sosialt samvær, saman med generell opplysningsverksemd og formidling av kunnskap er ein viktig del av folkehelsearbeidet. Iflg. SSB har det i perioda frå 1990 til 2010 vore ein nedgang i tida som vert brukt til sosialt samvær som hovudaktivitet per døgn. Det er færre som besøker slekt, naboar og venner, og færre har samtalar med kvarandre. Nedgangen i sosialt samvær gjeld alle aldersgrupper. Sjølv om sosialt samvær som hovudaktivitet vorte mindre mellom 2000 og 2010, har sosialt samvær som biaktivitet auka. Det betyr at det sosiale samværet vi har mens vi utfører andre "viktigare" aktivitetar, erstattar sosialt samvær som hovudaktivitet.

Konsekvensar for beredskap:

Ingen

Konsekvensar for drift:

Ingen ut over allereie vedteke budsjett for 2015.

Fosnavåg, 21.11.2015

Olaus-Jon Kopperstad
Rådmann

Eileen Gjerde
Avd.leiar

Sakshandsamar: Eileen Gjerde

Budsjett Litteratur & Quiz 20.10.2015

Utgifter		Resultat:
Husleige Konsertsalen	10 000	8 640
Honorar R. Losnegård	6 000	3 700
Reiseutg Losnegård/Møller	3 800	4 223
Hotell/diett Losnegård/Møller	4 500	1 951
Honorar Tolvtetten	2 500	3 175
Blomster/premie	1 500	1 000
Marknadsføring m.m.	<u>10 000</u>	<u>4 494</u>
Samla utgifter	<u>38 300</u>	<u>27 183</u>

Inntekter		
Billetter	18 000	4 425
Sponsormidler	18 000	10 000
Eigne midlar	<u>2 300</u>	<u>2 300</u>
	<u>38 300</u>	<u>16 725</u>

Underskot

¹⁰
10 458

- 5 340

5.118

TILSKOT FRÅ NKI - KOMITE
PR. 18. MAI 2015.



Kulturavdelinga

SAKSFRAMLEGG

Sakshandsamar:	ENG	Arkivsaknr:	2014/1343
		Arkiv:	223

Utvalsaksnr	Utval	Møtedato
76/15	Komite for næring, kultur og idrett	30.11.2015

SØKNAD OM KULTURMIDLAR - DISPOSISJONSPOST, BARNEHAGEVEKA 2015

Tilråding:

1. Barnehageveka 2015 gis eit tilskot på kr. 16 500 til dekning av teaterframsyning for barnehageborn.
2. Tilskotet vert dekt over post 14700.4011.377 Disposisjonspost.

Særutskrift:
Barnehageveka 2015 v/Myrsnipa barnehage
Økonomileiar

Vedlegg:
[Søknad \(uprenta\)](#)

Saksopplysningar:

Barnehagestyrarane i Herøy opprettar årleg ein komité for Barneveka. Målet med barneveka er å legge til rette for kulturaktivitetar som kino, teater og idrettsdagar for alle barnehageborn i Herøy, samt fellestur for 6-åringane til Kjeldsund. Dette er ein mangeårig tradisjon.

Dei siste åra har barnetalet i barnehagane auka, og styrarane opplever det som kjekkare å få t.d. teater ut i barnehagen i staden for å samle alle på Kulturhuset, samt at skyss kan bli kostnadskrevjande.

Også i år har komiteen for Barneveka nytta Askeladden Friteater som reiser rundt bl.a. til barnehagar og held førestillingar. Dei er gjennomført to førestillingar ved Gnist barnehage Myklebust, og ei førestilling ved Myrsnipa barnehage. Dei andre barnehagane besøkte dei som er nemnt her.

Kvar førestilling kosta kr 5 500,-. Komiteen søkjer om dekning av teaterkostnadar på totalt kr 16 500. Kostnadar til skyss dekkjer barnehagane sjølve.

Vurdering og konklusjon:

I fylgje retningslinene for kulturmidlar kan det gjevast tilskot til særskilte arrangement. Ramma for tilskot er kr. 10 000 *per* arrangement.

Herøy Folkebibliotek har i år som i fjor ei satsing for å medverke til leseaktivitet og språkstimulering for born, foreldre og tilsette i barnehagar, samt å etablere ein levedyktig kultur for lesing i barnehagane. Mål og tiltak er utforma i samarbeid med barnehagane i Herøy. Eit av tiltaka er at alle barnehageborn skal få formidlingstilbod om eit forfattar-, forteljar- eller teaterbesøk i året, anten på biblioteket eller i andre lokalar. Satsinga vert gjennomført med ein kombinasjon av allereie budsjetterte midlar i bibliotek og barnehagar, samt med eksterne midlar. Det er ikkje gjennomført teaterframsyning i regi av biblioteket i 21015.

Søknaden frå Barneveka 2015 vert vurdert å vere eit viktig bidrag for at born og unge skal bli betre kjent med språket vårt.

Konsekvensar for folkehelse:

Gode språkopplevingar er viktig for å medverke til auka leseaktivitet og språkstimulering. Kan du lese og kommunisere godt med andre vil det bidra til god folkehelse både for deg sjølv og dei du er saman med.

Konsekvensar for beredskap:

Ingen.

Konsekvensar for drift:

Ingen ut over allereie vedteke budsjett for 2015.

Fosnavåg, 21.11.2015

Olaus-Jon Kopperstad
Rådmann

Eileen Gjerde
Avd.leiar

Sakshandsamar: Eileen Gjerde



Rådmannen

SAKSFRAMLEGG

Sakshandsamar:	OJK	Arkivsaknr:	2015/833
		Arkiv:	210

Utvallsaksnr	Utval	Møtedato
187/15	Formannskapet	13.10.2015
128/15	Kommunestyret	19.11.2015
23/15	Komite for Helse og omsorg	15.10.2015
81/15	Komite for næring, kultur og idrett	30.11.2015
15/15	Komite for oppvekst	11.11.2015
90/15	Maritim og teknisk komite	20.10.2015
14/15	Eldrerådet	12.10.2015

TERTIALRAPPORTERING PR 01.09.2015

Møtebehandling:

Rådmannen si tilråding vart samrøystes vedteke.

Tilråding i Komite for Helse og omsorg - 15.10.2015

Kommunestyret har ikkje merknader til tertialrapporten slik han ligg føre.

Møtebehandling:

Formannskapet si tilråding vart samrøystes vedteken.

Vedtak i Kommunestyret - 19.11.2015

Kommunestyret har ikkje merknader til tertialrapporten slik han ligg føre.

Møtebehandling:

Rådmannen si tilråding vart samrøystes vedteken.

Tilråding i Formannskapet - 13.10.2015

Kommunestyret har ikkje merknader til tertialrapporten slik han ligg føre.

Tilråding:

Kommunestyret har ikkje merknader til tertialrapporten slik han ligg føre.

Særutskrift:

- Rådmannen si leiargruppe
- Kommunerevisjonen

Vedlegg:

- Tertialrapport frå rådmannens leiargruppe

Saksopplysningar:

Saka gjeld tertialrapport pr. 01.09.2015.

Bakgrunn

I K-sak 53/02 vart det vedteke reglement for rapportering av løpande drift og prosjekt. Etter dette skal det rapporterast kvart tertial på sjukefråvær, teneste, vedtak og prosjekt.

Sjukefråvær

Kommunestyret har i K-sak 17/03 vedteke:

"Herøy kommune teiknar samarbeidsavtale med trygdeetaten for eit meir inkluderande arbeidsliv. Samarbeidsavtalen skal gjelde frå 1 april 2003."

Eit av føremåla med samarbeidsavtalen er å få ned sjukefråværet. For å følgje med utviklinga i sjukefråværet skal det rapporterast for dette kvart tertial.

IA- avtalen vart resignert. Partane er NAV Arbeidslivssenter, arbeidstakarorganisasjonane ved Fagforbundet lokalt og arbeidsgjevar ved rådmannen.

Vedtaksrapportering

Vedtaksrapportering omfattar oppfølging av vedtak fatta i politiske organ. På denne måten skal formannskapet og kommunestyret kvart tertial få ei oppdatering på kor langt ein har kome i oppfølginga.

Tenesterapportering

Denne rapportering omfattar avvik i kommunen si oppfølging av innbyggjarane sine rettar etter lovverk, lokale vedtekter, retningslinjer og vedtak. Avviket kan vere registrert i form av avviksrapportar frå medarbeidarar, rapport frå tilsynsorgan, revisjonsrapportar eller som klage frå innbyggjarane.

Prosjektrapportering

Det er utarbeidd prosedyrar for planlegging og gjennomføring av anlegg og byggeprosjekt frå eit prosjekt vert planlagt, finansiert, lagt ut på tilbod/innhenta tilbod, gjennomført og til det er avslutta (inklusive sluttrekneskap). Status for dei ulike prosjekta skal rapporterast.

Vurdering og konklusjon:

Det er viktig at rådmannen får tilbakemelding på den nye rapporten. Det gjeld både struktur og innhald. Rådmannen vi då prøve å tilpasse seinare rapportar i forhold til tilbakemeldingane.

Fosnavåg, 05.10.2015

Olaus-Jon Kopperstad
Rådmann

Servicetorget

Servicetorgleiar /Wenche Moltu

1. VIKTIGE HENDINGAR SISTE TERTIAL

Ein person slutta og stillinga er ikkje lyst ut med bakgrunn i den økonomiske situasjonen kommunen er i. Dette har gjort at det har vore større arbeidsbelastning på kvar enkelt.

Kommuneval med tidlegrøysting og førehandsrøysting vart gjennomført. Ei hektisk periode etter kvart som valet nærma seg.

Ny intranettside tilgjengeleg for tilsette.

2. VEDTAKSRAPPORT

Det er gjort vedtak på kva det skal lagast handlingsplan for i utarbeiding av ny kriseplan. Arbeidet med planen er ikkje avslutta.

3. TENESTERAPPORTERING

I denne perioden har Servicetorget meldt eit avvik på seg sjølv som gjeld rutinar. Det er sendt fleire på andre avdelingar knytt til forhold ein meiner ikkje fungerer overfor publikum med tanke på tenestetilbod og service.

Ein har for å rydde i transporttenesta sendt ut brev til dei som ikkje nyttar ordninga for å «lage plass» til fleire.

Utviklingsarbeid

I denne perioden har det med ferieavvikling, redusert bemanning og val vore vanskeleg å tenke utviklingsarbeid. Leiar for Servicetorget skal vere med i interkommunal statteigigruppe med tanke på felles satsing innanfor IKT-feltet.

Økonomiavdelinga

1. VIKTIGE HENDINGAR SISTE TERTIAL

Har ikkje registrert viktige hendingar i 2. tertial

2. VEDTAKSRAPPORT

Ingenting å rapportere.

3. TENESTERAPPORTERING

Intern avviksrapportering

Ingenting å rapportere.

Pålegg frå offentlege tilsynsorgan

Ingenting å rapportere.

Utviklingsarbeid

Det er ikkje sett i verk utviklingsoppgåver innafor avdelinga sitt ansvarsområde:

Anna

Vår utfordring i 2 tertial er knytt til personellressursen. Vi har hatt stort sjukefråvær i tillegg til at ein person pensjonerte seg i sommar. Det gjorde at vi fekk store problem med ferieavviklinga. Fleire av medarbeidarane har strekt seg langt for å få jula til å gå rundt med minst mogleg plunder og heft for andre avdelingar/publikum. Det gjer at mange har fått tatt ut særst lite ferie så langt dette året.

PERSONAL- OG ORGANISASJONSAVDELINGA

Personal- og organisasjonsleiar Jan Vidar Dammen-Hjelmeseth

1. VIKTIGE HENDINGAR SISTE TERTIAL

Avdelinga rapporterer særleg om fylgjande hendingar innafør sitt ansvarsområde:

Personalportefølje

Avdelinga har arbeidd kontinuerleg med oppfølging av personalsaker, slik som krav om auka stillingsprosent og sjukefråvær.

Etablering av IA-plan for Herøy kommune

Avdelinga har utarbeidd IA-plan for perioden fram til 2018, som skal godkjennast av AMU i november.

Utarbeiding av ny lønspolitikk

I siste tertial har avdelinga og Kontaktmøte vorte samd om innhald i ny lønspolitikk for Herøy kommune. Denne vart godkjend av ADM den 21.09.15.

Lønsforhandlingsmodul i Agresso og førebuing til lønsoppgjeret

Avdelinga har saman med andre kommunar i regionen gjennomført lokal opplæring og workshop med tanke om å nytte modulen i hausten lønsoppgjer. Elles er det gjennomført lønspolitiske drøftingsmøte med arbeidstakarorganisasjonane i førekant av årets oppgjer.

2. VEDTAKSRAPPORT

Ingenting å rapportere.

3. TENESTERAPPORTERING

Intern avviksrapportering

Ingenting å rapportere frå eller til Personal- og organisasjonsavdelinga siste tertial.

Pålegg frå offentlege tilsynsorgan

Ingenting å rapportere frå eller til Personal- og organisasjonsavdelinga siste tertial.

Utviklingsarbeid

Det er sett i verk fylgjande utviklingsoppgåver innafør avdelinga sitt ansvarsområde:

Intern opplæring og etablering av «studiedag»

Grunna tilsetting av ny medarbeidar i avdelinga er det gjennomført intern opplæring. Vi

har òg bestemt at kvar medarbeidar skal setje av ein heil arbeidsdag til fagleg oppdatering og kompetansehevande tiltak.

Utarbeiding av program for leiaropplæring

Opplæringa er i all hovudsak knyt opp til HMS, løn og andre personalfagleg område.

Oppstart av leiarutviklingsprogram

Personalleiar samarbeider med PO-leiar og Skuleleiar om å arrangere leiarutviklingsprogram 2015-2016.

Kvalitetsarbeid

Personal- og organisasjonsavdelinga arbeider kontinuerleg med kvalitetsarbeid, slik ajourhald og oppdatering i høve lov, regelverk og avtaler. Herøy kommune nyttar Compilo (Kvalitetslosen) som verkty i samband med kvalitetsarbeid og oppfylgning.

4. SJUKEFRÅVÆR

Tabellane nedanfor syner sjukefråværet frå 1. og 2. tertial 2015.

Tertialvise fråvær i % Herøy kommune. 1. tertial 2015 og 2. tertial 2015						
L= Langtidsfråvær, K= Kortidsfråvær						
Avdeling	Fråvær 1. tertial	K	L	Fråvær 2. tertial	K	L
Personal og org. inkl. HTV, HVO og lærl. (<20)	8,69	1,31	7,37	4,52	1,4	3,12
Økonomi (>10)	5,71	3,21	2,51	15,14	0,79	14,35
Fellessekr. (<5)	0	0	0	0	0	0
Rådm./ass.rådm. (<5)	0	0	0	0	0	0
IKT (<5)	37,56	0	37,56	11,57	0	11,57
Servicetorget (<10)	8,87	8,87	0	0,88	0,88	0
Utviklingsavd. (<10)	7,12	1,66	5,26	2,07	0,84	1,23
Barnehageavd. (<40)	13,63	3,06	10,57	8,35	2,93	5,41
Grunnskuleavd. (<250)	7,32	2,44	5,27	5,38	0,87	4,51
Anl. og drift (<15)	11,58	3,22	8,36	4,89	0,42	4,47
Brannvern (<30)	1,09	1,09	0	0,28	0,13	0,15
Helse (<40)	8,01	0,98	7,02	6,61	0,74	5,86
Pleie og omsorg (<300)	12,08	2,45	9,63	8,87	1,98	6,89
Bu og hab. (<75)	16,05	2,99	13,07	8,02	2,28	5,74
Barnevern (<10)	14,16	0,71	13,45	8,08	0,74	7,34
Kultur (>10)	3,52	2,85	0,67	3,43	2,68	0,75
Eigedom (<40)	12,26	2,7	9,56	8,96	2,32	6,64
NAV kommune (10)	15,51	6,23	9,26	17,45	2,77	14,69
Totalt fråvær	10,53	2,41	8,12	7,25	1,55	5,7

Personalavdelinga si vurdering av utviklinga i sjukefråværet.

Fråværsstatistikk frå 2009 og framover

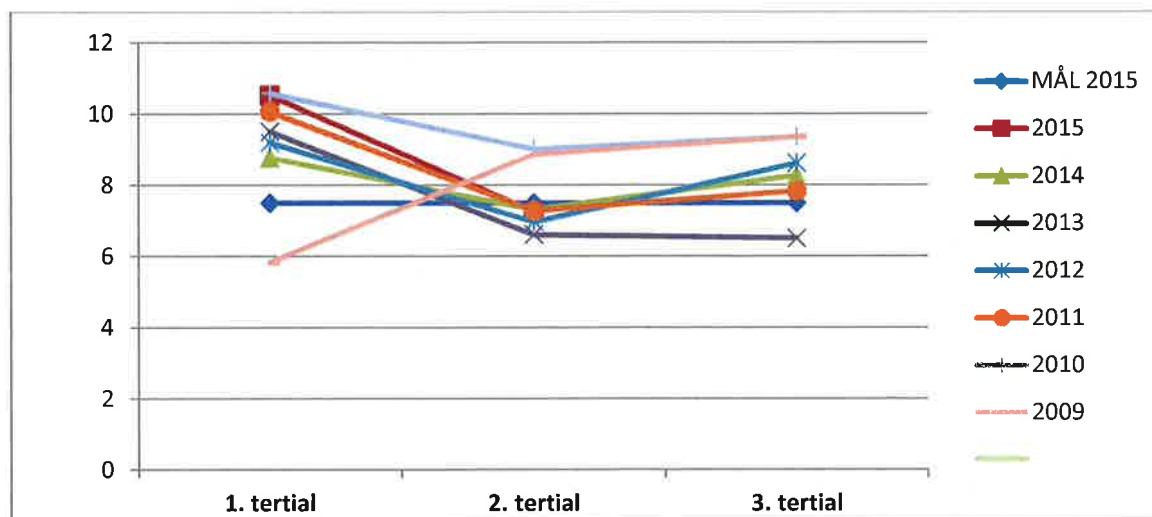

Mål og resultat sjukefraværet i 2015

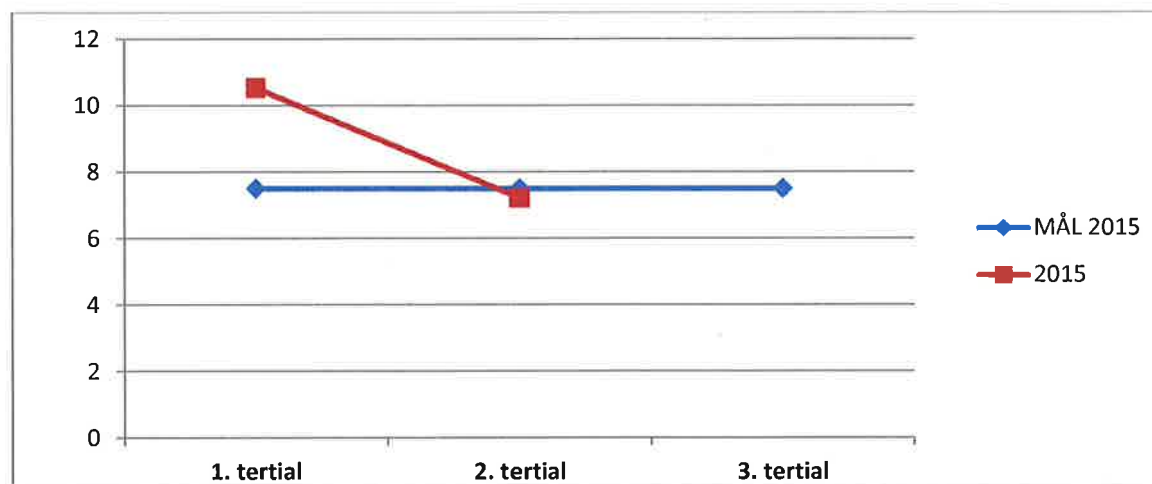

Frå og med 01.01.15 vart sjukefråværet rapportert tertialvist til AMU. Dei siste oppdateringane for sjukefråværet 2. tertial vart framlagde i samband med AMU i september.

Herøy kommune har eit samla sjukefråværet på 7,25% for 2. tertial 2015. Dersom vi samanliknar med 3. tertial 2014 (8,27%) og 1. tertial 2015 (10,53%) ser vi her ei positiv utvikling. Samstundes som vi ser at same trend har vore gjennomgåande sidan 2010.

Av tala ser vi at det er langtidsfråværet som er dominerande, der det samla langtidsfråværet ligg på 5,7% medan det samla korttidsfråværet er på 1,55%.

Vurdering og konklusjon:

Generelt ser vi av sjukefråværsstatistikken at der er store variasjonar frå avdeling til avdeling, og for avdelingar med få tilsette ser vi at endringane hos nokre avdelingar er store som følgje av talet på tilsette. Døme på dette er økonomi som har hatt ein auke i sjukefråværet på om lag 10%, medan IKT har hatt ein nedgang i sjukefråværet frå 37,56% til 11,57%.

Ved nokre av avdelingane i Herøy kommune er det fleire definerte arbeidsområder og/eller yrkesgrupper, og dette gjev og utslag på samla sjukefråværsstatistikk. Dette ser vi mellom anna for dei grupperingane som ligg inn under Personal- og organisasjonsavdelinga, der hovudverneombod, hovudtillitsvalde og lærlingar også sorterer. Denne avdelinga har ein samla fråværsprosent på 4,52% for 2. kvartal, mot 8,69% førre kvartal. Vi kan konstatere at fråværsprosenten for lærlingar har gått ned frå 15,23% til 3,67%, noko som er svært bra.

Eigedomsavdelinga er ei anna avdeling som har svært samansette arbeidsområder, og i denne avdelinga finn vi ein nedgang på 3,3%, frå 12,26% til 8,96%.

Dei store avdelingane Pleie- og omsorg og Bu- og habilitering har begge ein nedgang frå siste periode. Sistnemnde har ei halvering av sitt sjukefråværet frå 16,05% til 8,02%, medan Pleie- og omsorg har hatt ein nedgang på 3,2%.

Skuleavdelinga er tilbake på 5,38% der dei jamt over har lege siste åra. Barnehage er også i ferd med å nærme seg ein fråværsprosent som er meir lik den dei har lege på dei siste åra, der statistikken for 2. kvartal no viser 8,35%.

I tillegg til dei store avdelingane som er nemnde ovanfor har barnevern også ein vesentleg nedgang i sjukefråværet med ein reduksjon frå 14,16% til 8,08%.

Ein gjennomgang av statistikken for 2. tertial 2015 viser at alle avdelingar har ein nedgang i sjukefråværet med unntak av Nav som har ein auke frå 15,51% til 17,45%.

Med grunnlag i dei tala som vi syner til, har Herøy kommune ein nedgang i det samla sjukefråværet på 3,28%.

Målet for nærvær i Herøy kommune er sett til 92,5%. Herøy kommune er for 2 tertial måloppnåande med eit nærvær på 92,75%.

Dei tala som kom fram av 1. tertial 2015, kan ut i frå dei tala som no føreligg synast som ein kortvarig tendens, meir enn ei varig endring i nærværet.

Herøy kommune er ei IA-verksemd og det vert jobba målretta med sjukefråværet, både gjennom førebygging og oppfølging av sjukmelde medarbeidarar.

IKT-avdelinga

IKT-leiar Guro Gausemel

1. VIKTIGE HENDINGAR SISTE TERTIAL

Avdelinga rapporterer særleg om fylgjande hendingar innafor sitt ansvarsområde:

Migrering til driftssenteret

Flytting av brukarar so og seie fullført. Flytting av tenester og program har vore fokus i denne perioda. Grunnleggande nettverks tenester er flytta som DNS og DHCP. Programma Velferd, Flyktning, Familia og Winmed helsestasjon er flytta. Vi har fått slått av fleire lokale serverar og fasa ut både helse- og sosialdomenet.

Nytt journalprogram for legesentera og legevakt

Begge legekontora og legevakta har no gått over til System X. Programmet er installert på serverar på driftssenteret på Hareid.

Lærling starta på avdelinga

Einar Einarsson tok til som lærling på avdelinga i Juli.

2. VEDTAKSRAPPORT

Ingenting å rapportere.

3. TENESTERAPPORTERING

Intern avviksrapportering

Det er meldt slike avvik i Kvalitetslosen siste tertial:

DATO: 27.05.2015	AVVIKSTITTEL: Manglande respons frå IKT	AVVIKS-ID: 1352
Avvik	Biblioteket har avtalt ei oppgradering av publ.PCane i aug/2014, inkl. å få tilgang til ny skrivar (okt/2014), samt bedt om å få passord til adm. av publ.PCane. Purringar på avtalen skjer pr. fysisk frammøte, tlf. og e-post. Tilbakemeldingane pr. fysisk møte/tlf er at dei skal ta det ved høve, men at dei ikkje kan vere konkrete på dato, då dei har meir presserande oppgåver. E-postar får vi ikkje svar på.	
Status	Lukka	
Tiltak	Bemanningssituasjonen på avdelinga er betra og vi har fått starta på prosjektet med nye datamaskiner og nettbrett til biblioteket.	
Framdrift		

22.09	AVVIKSTITTEL: Manglande oppfølging	AVVIKS-ID: 1419
Avvik	Geir Egil kjem innom då Trio og kalender ikkje samhandler. Dette har vore eit problem over tid og det vart gjort avtale med IKT om at dei sjekker kvar morgon om det er stopp i overføringa. Avtale om denne rutiner hos IKT vart gjort 15.09.2015 IKT vart ringt i dag på 1330 og tilsette der kjente ikkje til avtalen.	
Tiltak	Alle tilsette på avdelinga er informert om avtala om restart, det er også laga ein kalenderhendelse med påminning kvar morgon. Vi opplevde ein dag at det 30 minutt etter restart hadde stoppa opp igjen. Vi har (igjen)kontakta konsulenten hjå Atea som har gjort oppsettet og sagt at han må rette opp feilen.	
Status	Lukka	
Framdrift	Ventar på svar frå konsulent hjå Atea	

28.09	AVVIKSTITTEL: Kjem ikkje inn i kvalitetslosen	AVVIKS-ID: 1432
Avvik	Helseavdelinga kjem ikkje inn i Kvalitetslosen. Dette gjer at dei ikkje har nødvendig informasjon i arbeidet . Tilsette i helseavdelinga opplyser at dei har meldt dette inn til IKT og purra på fleire gonger	
Status	Ventar tilbakemelding om kva brukarar det gjeld. Det er alt for vagt å seie helseavdelinga, då eg veit at mange der har tilgong. Eg må nesten få vite spesifikt kven det gjeld. Dei som har hatt problem med å kome inn i Losen er dei som har fått nye brukarnamn under flytting av kontoar. Vi har sendt inn lister til losen med dei som skal leggest inn med nye brukarnamn, men etter at dei vart compilo har dette tatt lang tid. Helsestasjonen er dei siste som vart flytta. Der fekk eg stadfesting frå compilo fredag om at dei no var lagt inn med rett brukarnamn.	
Framdrift	Påloggingsproblema gjeld dei som har fått nytt brukarnamn under migreringa. Det er compilo som må legge inn nye brukarnamn. Vi har sendt lister med dei som har fått nye brukarnamn til compilo. Vi har ettersendt informasjon om dei brukarane som melder at dei ikkje kjem inn.	

Pålegg frå offentlege tilsynsorgan

Ingenting å rapportere.

Utviklingsarbeid

Det er sett i verk fylgjande utviklingsoppgåver innafor avdelinga sitt ansvarsområde:

Gemini VA

Program og database vert flytta til driftssenteret, oppgradert og klargjort for Gemini Portalløysinga

Flytting av personlege lagringsområde

P: områda skal flyttast til driftssenteret. Fyrst må kvar enkelt brukar rydde i filene sine då det vert innført ei lagringsgrense på 5GB. Ein må verte flinkare å nytte fellesområda til lagring.

Overgong til mobilt sentralbord

Vi vil bytte ut Trio til fordel for den same mobile sentralbordløysinga som fleire av dei andre kommunane i SSIKT har gått over til. Arbeidsgruppe so langt har vore Guro Gausemel, IKT, Wenche Moltu, Servicetorget og Margrethe Steinsvik, Innkjøp.

Testflytting av Ephorte

Det er satt opp ein testversjon av Ephorte på driftssenteret som skal testast av Fellessekreteriatet

Barnehageavdelinga

Laila Kvalsund Solhaug

1. VIKTIGE HENDINGAR SISTE TERTIAL

Hending

Kommunene har svart på klagen frå PBL om kommunalt tilskot for 2015. Har ikkje høyrte noko frå PBL etter det.

Hending

Framleis ledige plassar i nokre av barnehagane.

1. VEDTAK

Ingenting å rapportere.

2. TENESTE

Det er meldt slike avvik i Kvalitetslosen siste tertial: 1 avvik

Dato	Avvik	Alvorsgrad
Status	Personskade, barn. Avviket er lukka.	Høg
Framdrift	Rutinene er skjerpa.	

Pålegg frå offentlege tilsynsorgan

Ingen registrerte pålegg.

SKULEAVDELINGA

Sølvi Lillebø Remøy

1. VEDTAK

Vedtaksrapport omfattar vedtak frå og med 1.mai – 1.september 2015 frå kommunestyret:

Ingen saker frå skuleavdelinga handsama i kommunestyret i mai, juni eller august 2015.

Følgjande sak hadde krav om oppfølging:

Saksnummer K-sak 49/15	Sakstittel Forvaltningsrevisjonsprosjektet Spesialundervisning i grunnskulen
Vedtak	<ol style="list-style-type: none">1. Kommunestyret tek til vitande forvaltningsrevisjonsprosjektet for spesialundervisning i grunnskulen i Herøy kommune.2. Kommunestyret vedtek at kommunen skal utarbeide vedtak også i dei tilfelle der PPT ikkje tilrår spesialundervisning. Dette for å sikre rettighetene til elevar og føresette.3. Kommunestyret vedtek at kommunen skal ha rutinar som sikrar utarbeidiing av Individuelle opplæringsplanar, basert på enkeltvedtak og halvårsrapportar. Planane skal ligge føre før eit nytt skuleår startar.4. Kommunestyret vedtek at rådmannen rapporterer om status for gjennomføringane av pkt 2 og 3 og even.framdrift til kontrollutvalet innan 25.august 2015.
Status	Arbeidet med vedtak, halvårsrapportar og IOP'ar er i gang
Framdrift	Rapportering til kontrollutvalet innan 25.august.

Rapport er utarbeidd og innsend innan fristen.

2. TENESTE

Ingen melde avvik.

Pålegg frå offentlege tilsynsorgan

Ingen registrerte pålegg.

Fosnavåg, 10.september 2015
Skuleleiaren

Barn,- familie- og helseavdelinga

Leiar for Barn-, familie og helseavdelinga
Inger Marie Tofthagen

1. VIKTIGE HENDINGAR SISTE TERTIAL

Avdelinga rapporterer særleg om fylgjande hendingar innafor sitt ansvarsområde:

Hending

Det er fortsatt vanskeleg å få tilsett i ledige fastlegeheimler. Vakansar over tid har skapt utfordringar. Det arbeidast kontinuerleg med å skaffe legevikarar for korte og lange periodar og frå september vil situasjonen vere noko betre.

Hending

Psykologen er på plass. Dette er positivt så vel for den einskilde pasient som for kommunen som heilheit. Arbeidet fordelast med om lag 50% pasientbehandling og 50% tilgjengelegheit for andre fagpersonar i kommuna.

Hending

Rådmannen har vedteke at NAV skal verte ein del av avdelinga frå 1.1.2016. Arbeidet med iverksettinga av dette er i gang.

2. VEDTAKSRAPPORT

Ingenting å rapportere.

3. TENESTERAPPORTERING

Det er meldt 4 avvik i Kvalitetslosen siste tertial:

To avvik gjeld manglande registrering i fråværssystem (TRIO). Eit avvik gjeld manglande informasjon om eventuell smitterisiko og eit gjeld manglande tilgjengeleg hjelpepersonale i legevakt. Alle avvika er handsama og lukka.

Pålegg frå offentlege tilsynsorgan

Ingenting å rapportere.

Utviklingsarbeid

Det er sett i verk fylgjande utviklingsoppgåver innafor avdelinga sitt ansvarsområde:

Organisering av tenesta for rusmisbrukarar

Arbeidsgruppe som vurderte organiseringa av tenesta for rusmisbrukarar la fram rapporten. Det vidare arbeidet med å få gjennomført endringa er i gang.

Vurdering av forsvarlege tenester

Avdelinga har også nå arbeidet aktivt med å vurdere kva som vil vere forsvarlege tenester innan dei ulike områda. I denne samanhengen er det vel så mykje drøfta kva som ligg i det øvre sjiktet som i det nedre når det gjeld forsvarlegheit.

Tverrfagleg arbeid

Saman med dei øvrige avdelingane som arbeider med tverrfagleg tilnærming for barn og unge har avdelinga set i gong arbeidet med å reorganisere og vitalisere organiseringa av arbeidet.

PLEIE- OG OMSORGSAVDELINGA

Pleie- og omsorgsleiar Ragnhild Velsvik Berge

1. VIKTIGE HENDINGAR SISTE TERTIAL

Avdelinga rapporterer særleg om fylgjande hendingar innafor sitt ansvarsområde:

Erfaringar med vakanse i leiarstillingar

Det vart sist rapportert om at leiarstillingar var halde vakante ei periode som følgje av innsparingspålegg. Dei viktigaste driftsfunksjonane vart dekte opp ved at kollegaer delvis vart flytta, og hjalp kvarandre for å sikre fagleg forsvarleg drift. Fleire mellomleiarar rapporterer no om stor slitasje på organisasjonen, og dei sjølve som enkeltpersonar som følgje av dette. Erfaringa viser at så store avdelingar må ha ein leiar tilstades som ivaretek den daglige drifta. Mellomleiarane har gjort ein stor ekstrainsats med å få dette vel i hamn, i tillegg til ferieavviklinga som vert stadig meir utfordrande.

Ferieavvikling med endra føresetnadar

Avdelinga opplever ei endring i pasientgruppa etter samhandlingsreforma, og det er vanskeleg å dekke opp med fagkompetanse. Med fleire dårlege/terminale pasientar som krev sjukepleiekompetanse løyser ein dette ved å arbeide på tvers av avdelingar, forskyve vakter eller leige inn sjølv om dette utløyste overtid. Av og til vert det gjort ekstra-innleige av assistent for å frikjøpe sjukepleiar til å gå på topp. I fjor prøvde vi med vikarbyrå for to stillingar i Myrvåg, og i år vart dette utvida til også å gjelde ved Herøy omsorgssenter den ein har hatt vikarbyrå i 6 veker tilsvarende 100 % stilling på natt. Dette har gitt ei meirutgift i høve vanlig innleige, men det har også gitt ei betre faglig drift i sommar og ein unngår behov for bakvakter, overtid og forskjøvet arbeidstid. Bruk av vikarbyrå har vore viktig for å sikre fagleg god kvalitet på drifta, og unngå rovdrift på dei faste sjukepleiarane. Vi har også hatt inne dyktige lærlingar denne perioda, og dette er spesielt gunstig under ferieavviklinga. Slik har vi spart sjukevikar og ferievikar. Sidan vi har hatt ein del ledige sengar har det også vore spart ved innleige når ein kan unngå det.

Har også inne personar på arbeidstiltak frå Nav. Dette er positivt og vi har erfart at dette har medført rekruttering for vidare engasjement.

Samhandlingsreforma fører til ekstra kostnadar og krev meir kompetanse

Pasientane vert meir aktivt behandla i institusjon, td med intravenøs antibiotikabehandling, som krev sjukepleiekompetanse. Behov for forskyving av sjukepleieressurs og dyr medisin/utstyr gir ekstra kostnad. Av og til vert pasientane poliklinisk undersøkt før behandling i sjukeheim. Dette utløyser behov for følgje til sjukehus. Ekstra kostnad vert ekstrainnleige av personal der pårørande ikkje kan bli med. Venting på returtransport frå sjukehus(pasientreiser) utløyser ofte overtid for følgje.

Pasientane kjem tidlegare frå sjukehus, og dette utløyser ofte behov for observasjons/sjukepleiekompetanse. Pasientar som får kortidsopphald for vurdering treng og vurderingskompetanse både sjukepleiefagleg og medisinsk. Dette utløyser behov for behov for lege fleire gongar pr veke. Legemangelen i Herøy merkast godt på omsorgssentra. Leiarane ved raud/grøn/gul ser positiv effekt av ordninga vikarierende tilsynslege Bjørn-Martin Aasen har etablert, då han er tilgjengeleg x 3 pr veke.

Nytt og moderne pasientvarslingsanlegg.

Har omsider fått nytt varslingsanlegg på plass ved Herøy omsorgssenter. Dette omfattar også brannvarsling. Begge systema har vore ute av drift sidan lynnedslaget i jula 2014. Det har vore ein lang og krevjande prosess å få dette på plass, Det har vore litt «barnesjukdomar», men det ser no ut til å gå seg til.

Overføring av gudsteneste frå kyrkja til omsorgssenteret

I sommar kunne Herøy Rotary endeleg setje sluttstrek for eit mangeårig prosjekt med å få til overføring mellom Herøy kyrkje og omsorgssenteret. Storskjermen vart gitt i gåve for fleire år sidan, og utstyret var sponsa av Datatech ved Jon Kvalsund. Sistnemnde har vore ein aktiv samarbeidspart for å få dette i mål saman med Herøy Rotary, kyrkjeverje og IKT-avdelinga i kommunen. Hendinga vart markert på sjukeheimen i sommar.

2. VEDTAKSRAPPORT

Ingenting å rapportere.

3. TENESTERAPPORTERING

Intern avviksrapportering

Det er meldt slike avvik i Kvalitetslosen frå 1.5.15 – 31.8.15:

Kategori	Tal samla	Låg alvorsgrad	Middels alvorsgrad	Høg alvorsgrad
Helse, miljø og tryggleik	41	13	20	8
Organisasjon	6	3	2	1
Teneste/brukar	64	16	32	16

Vi var utan tilgang til kvalitetslosen i deler av andre tertial og, men dette viser ein fin auke frå dei 65 som vart meldt i første tertial. Avvik vert lukka fortløpande. Vi treng å jobbe meir med alvorsgrad, då eg ser at folk tenkjer veldig ulikt om dette. Dei fleste av avvika på teneste/brukar er knytt til medikamenthandtering, og då spesielt i heimetenestene. Dette har hatt fokus i avdelinga siste året, men praksis er framleis ikkje god nok, så her må ein arbeide vidare med temaet.

Vald og truslar er eit aukande problem. Fleire avdelingar har gjennomført opplæring i tema tvang og makt, og deler av fagdagane er på nokre avdelingar brukt som arena for veiledning og drøfting kring dette temaet. Grunnbemanninga er lav, så ein legg vekt på forsterke bemanning etter behov.

Både leiarane for institusjon og heimeteneste melder om problem i drifta som følge av legesituasjonen i Herøy.

Avvik frå offentlege tilsynsorgan

Ingenting å rapportere.

Pålegg frå offentlege tilsynsorgan

Ingenting å rapportere.

Utviklingsarbeid

Det er sett i verk fylgjande utviklingsoppgåver innfor avdelinga sitt ansvarsområde:

Tilpasning til helsenett

Det pågår framleis eit omfattande utviklingsarbeid med å knytte omsorgstenestene til helsenett. Der går no E-linkar med melding om ferdigbehandla pasientar mellom sjukehuset og omsorgstenesta. Det neste målet er å få opp elektronisk kommunikasjon mellom omsorgstenesta og legane i kommunen.

Prosjekt vikarbank

Prosjektet er under arbeid med midlar frå fylkesmannen til frikjøp av prosjektleiar i 20% stilling fram til sommaren 2016. På grunn av vakanse i leiarstilling i Myrvåg har prosjektet fått ei seinare framdrift enn planlagt, men ein er no i rute igjen.

Prosjekt aktivitetsvenn

Gjennom midlar frå demensaksjonen i Nasjonalforeningen, fekk Herøy kommune som ei av tre kommunar i fylket tilbod om å vere med på prosjektet Akitivetsvenn. Det er gjennomført eit ope møte for å rekruttere aktuelle personar, og det er gjennomført opplæring av aktivitetsvennar. Avdelingane som er med i prosjektet har fått tildelt sine aktivitetsvennar, og det vert jobba med «matching» av aktivitetsvenn/pasient.

Deltaking i konkurransen «Gylne måltidsøyeblikk»

Landbruksdepartementet har i samarbeid med Fylkesmannen invitert alle sjukeheimane i landet til å delta. Vi har difor i år ekstra fokus på matglede og ernæring, og vi har vore med på å skape fleire gode samlingar med både tradisjonsmat og festmat som tema. Kjøkkensjefen fortel at dette skaper engasjement for dei tilsette, og er med på å ha fokus på kor mykje god og rett samansett mat har for helse og trivsel.

BU- OG HABILITERINGSAVDELINGA

Renathe Rossi-Kaldhol

1. VIKTIGE HENDINGAR ANDRE TERTIAL

Avdelinga rapporterer særleg om fylgjande hendingar innafor sitt ansvarsområde:

Omsorgsbustaden, Toftestøvegen 11, i full drift frå 22. juni:

Opning av dei nye omsorgsbustadane til unge funksjonshemma vart gjort med glede for både brukarar og tilsette den 24.april. Bebruarar og personale var alle på plass 22.juni.

Vannskade på Toftetunet omsorgsbustad:

Toftetunet omsorgsbustad, fekk omfattande vannskade like før sommarferien. Bebruarar som var mest berørt av hendinga måtte flytte ut av bustaden, i samband med renovering og oppussing. Bustaden skal etter planen vere klar til innflytting igjen i løpet av oktober.

2. VEDTAK

Vedtaksrapport omfattar vedtak frå og med 1.5.2015- 31.8.2015:

Ingen vedtak

3. TENESTE

Det er meldt slike avvik i Kvalitetslosen frå 1.5.15 – 31.8.15: 19 avvik

Kategori	Tal samla	Låg alvorsgrad	Middels alvorsgrad	Høg alvorsgrad	Status
Helse, miljø og tryggleik	7	3	2	2	7/7: Lukka
Organisasjon	1		1		1/1: Lukka
Teneste/brukar	11	1	4	6	11/11: Lukka

Pålegg frå offentlege tilsynsorgan

Ingen tilsyn, ingen registrerte pålegg.

Utviklingsarbeid

Det er sett i verk fylgjande utviklingsoppgåver innafor avdelinga sitt ansvarsområde:

Arbeid med «Herøy ressurscenter»:

Herøy kommune har sidan 2004-2005 arbeid med tankar om samordning av dagtilboda til utviklingshemma i Herøy kommune. Prosjektet er no utvikla til å kunne gjelde eit større samfunnsmessig behov i kommunen. Behova er kartlagt og per d.d er eigendomsleiar i gang med byggeprogrammet for dette utviklingsarbeidet, som har fått «Herøy ressurscenter» som arbeidstittel. Utfordringa no er å lande på val mellom påbygg/nybygg, tomtelokasjon og vurdering av alternative løysingar for drifta av Herøy produksjon i ei byggeperiode.

Arbeid med utvikling av «kompetanseteam»:

Bu- og habiliteringsavdelinga arbeidar med eit med vikarprosjektet som har arbeidstittel « Eit kompetanseteam». Ideèn handlar om å tilsette personell i heile stillingar som skal arbeide på tvers i bu- og habiliteringsavdelinga. I kompetanseteamet vurderer vi alternative turnusar med komprimert arbeid og opp til 12,5-13 timars vaktlengde og større grad av friperiodar.

Kompetanseteamet har som hensikt å dekkje mesteparten av det daglege vikarbehovet i avdelinga, der vi likevel må bruke pengar for å ha vikar og skal vere eit arbeidsgivargrep i forhold tilt å sikre høg fagkompetanse, i staden for å få nye krav om auke i stilling frå personell utan utdanning, etter innstramma i lovverket frå 1 januar 2015 om vikarbruk. Det er avdelingsleiar for Nestunet som er prosjektleiar. Prosjektet er forankra i årsplanen og er elles i samarbeid med HTV og HVO i kommunen. Målet er å få prosjektet klart som ei eiga grunngjeve sak i samband med budsjettarbeidet for 2016.

NAV Herøy

Berit Lyngstad, NAV-leiar

1. VIKTIGE HENDINGAR SISTE TERTIAL

Avdelinga rapporterer særleg om fylgjande hendingar innafor sitt ansvarsområde:

Arbeidsmarknad

NAV Herøy har om lag 110 registrerte bedriftskontaktar i 2. tertial. Dette omhandlar både bedriftsbesøk, oppfølging av arbeidstakarar ute i praksis, hjelp til rekruttering og formidling av arbeidskraft, informasjon og rettleiing om ulike tiltak og tilskot, samt bistand ved permittering og nedbemanning.

Arbeidsløysa har hatt ei auke i 2. tertial. Ved utgangen av august var den 3.1 % i landet, 2.9 % i fylket og 3.7 % i Herøy. Det er forvenmta at arbeidsløysa vil auke ut over hausten. NAV Herøy har tett kontakt med arbeidsgjevarar og arbeidstakarar knytt til nedgangen i maritime næringar.

2. VEDTAKSRAPPORT

Ingenting å rapportere.

3. TENESTERAPPORTERING

Intern avviksrapportering

Ingenting å rapportere.

Pålegg frå offentlege tilsynsorgan

Ingenting å rapportere.

Utviklingsarbeid

Evaluering av teneste for rusavhengige

Ei arbeidsgruppa leverte forslag til organisering av rus som er framlagt Formannskapet. NAV Herøy vil frå 01.01.2016 bli underlagt avdeling Barn,-familie og helse.

KULTURAVDELINGA

Kulturleiar Eileen Gjerde

1. VIKTIGE HENDINGAR SISTE TERTIAL

Avdelinga rapporterer særleg om fylgjande hendingar innafor sitt ansvarsområde:

Folkebiblioteket

- Deltaking i prosjekt initiert av Ivar Aasen-tunet om «Barneboktua». Eit utebibliotek bestående av postkasse med bøker for born er sett opp langs naturstien på Herøy gard. Alle som vil kan ta turen og lese bøker på staden (ikkje til utlån).
- Leseomboda, saman med tilsette frå biblioteket, har hatt lesestund ved «Barneboktua» kvar torsdag føremiddag i juli og august fram til skulestart. Tilbodet har vore ein del av Herøy kystmuseum sitt prosjekt «Sommar på Herøy».

Frivilligsentralen

- Saman med Barnas Turlag, er det utarbeidd ordløype for born langs naturstien på Herøy gard. Løypa er leier forbi barneboktua.
- Har bidrege med ressursar i Herøy kystmuseum sitt prosjektet «Sommar på Herøy».
- Førebuingar til årets TV-aksjon til inntekt for Regnskogfondet.
- Innmeldt i nystarta organisasjon for frivilligsentralar. Det har vore, og er enno, ei svakheit at frivilligsentralane ikkje har ein nasjonal, demokratisk paraplyorganisasjon, eit forum som representerer frivilligsentralane overfor myndigheitene.

Ungdomsseksjonen

- MOT-arbeid i skulane.
- Har bidrege med ressursar i Herøy kystmuseum sitt prosjektet «Sommar på Herøy».

Kulturkontoret

- Utgreiingar i høve KOSTRA-rapporten
- Førebuing/gjennomføring «Herøyspelet»
- Samarbeid med Selja Forlag om løype for byvandring i Fosnavåg
- Tilrettelegging for korpsaktivitet ved kulturhuset
- Rutinar og avtalar knytt til konserthus og kino
- I samarbeid med eigarstyret på Herøy kystmuseum har kulturavdelinga bidrege med ressursar i prosjektet «Sommar på Herøy». Målet med arbeidet har vore auka aktivitet og fleire besøkjande til garden.

Konserthus og kino

- Rutinar og avtalar på konserthus og kino
- Deltaking på konferansar og ulike nettverk

Kulturhus og idrettshall

- Avhending og relokasjon av materiell i fleire lokalar, samt tømt «trimrommet», for tilrettelegging av bygging kontor og lager til IKT-avdelinga.
- Driftsgjennomgang

2. VEDTAKSRAPPORT

Vedtaksrapporten omfattar vedtak frå:

Komiteen for næring, kultur og idrett 18. mai 2015:

42/15	SØKNAD OM KULTURMIDLAR – UNDERSKOTSGARANTI, HERØY MÅLLAG
Vedtak	<ol style="list-style-type: none">1. Herøy Mållag får tilsegn om underskotsgaranti på kr. 5 340 til arrangementet Litteratur og Quiz på Madelynn Coffee 22.10.2015.2. Tilskotet kan utbetalast når det ligg føre rekneskap for arrangementet.3. Tilskotet skal dekkjast over post 14700.4011.377 Disposisjonspost.
Status	
Framdrift	Tilskot vert utbetalt når pkt. 2 i vedtaket er oppfylt av tilskotsmottakar.

43/15	SØKNAD OM KULTURMIDLAR – SKILTING OG MERKING, BERGSØY IDRETTSLAG
Vedtak	<ol style="list-style-type: none">1. Bergsøy Idrettslag Trimgruppa får tilsegn om kr. 10 500 til skilting og merking av Heid-løypa. Det skal sendast melding til kommunen når prosjektet/turruta er merka, skilta og registrert..2. Tilskotet kan utbetalast når det ligg føre fakturaoversikt for arrangementet.3. Tilskotet skal dekkjast over investeringsbudsjettet, «Merking av turstiar i Herøyfjella»..
Status	
Framdrift	Tilskot vert utbetalt når pkt. 2 i vedtaket er oppfylt av tilskotsmottakar.

Formannskapet 15. juni 2015:

123/15	RUNDE MILJØSENTER
Vedtak	<ol style="list-style-type: none"> 1. Herøy formannskap meiner at etablering av besøkssenter våtmark på Runde er av stor verdi sett i lys av dei unike naturkvalitetane området har, og gir si støtte til initiativet om etablering av eit slikt senter. 2. Kommunen si støtte til etableringa er forankra i kommuneplanens samfunnsdel, samt andre vedtak som støttar Runde Miljøsennter si verksemd.
Status	Avslutta. Miljødirektoratet avslo i september søknaden frå Runde Miljøsennter om å bli besøkssenter for våtmark.
Framdrift	Uttalen er sendt Runde Miljøsennter og vart del av institusjonen sin søknad til Miljødirektoratet om å bli besøkssenter for våtmark.

Kommunestyret 25. juni 2015:

87/15	VAL AV TO STYREMEDLEMMER MED PERSONLIG VARA TIL STYRET I HERØY FRIVILLIGSENTRAL						
Vedtak	<p>Til styret i Herøy Frivilligsentral vert valde:</p> <table> <tr> <td>Styremedlem:</td> <td>Personleg vara:</td> </tr> <tr> <td>Karl Anders Brendmo</td> <td>Karine Sæter</td> </tr> <tr> <td>Gudbjørg Dale</td> <td>Åshild Ørnhaug</td> </tr> </table>	Styremedlem:	Personleg vara:	Karl Anders Brendmo	Karine Sæter	Gudbjørg Dale	Åshild Ørnhaug
Styremedlem:	Personleg vara:						
Karl Anders Brendmo	Karine Sæter						
Gudbjørg Dale	Åshild Ørnhaug						
Status	Avslutta.						
Framdrift							

Komiteen for næring, kultur og idrett tilbake til 26. feb. 2015:

10/15	SØKNAD OM KULTURMIDLAR - EINGONGSINVESTERING, BERGSØY IDRETTSKLAG
Vedtak	<ol style="list-style-type: none"> 1. Bergsøy Idrettslag får tilsegn om tilskot til eingongsinvestering på kr. 20 000 til miljø og folkehelseiltak langs Heid Turløype slik omsøkt. 2. Tilskotet kan utbetalast når det ligg føre kvitteringar for gjennomført prosjekt. 3. Tilskotet skal dekkjast over post 14700.4011.231 Prosjektmidlar.
Status	Avslutta. Tilskot utbetalt.
Framdrift	

Komiteen for næring, kultur og idrett tilbake til 16.mar. 2015:

15/15	SØKNAD OM KULTURMIDLAR - UNDERSKOTSGARANTI, HERØY JANITSJAR
Vedtak	<ol style="list-style-type: none">1. Herøy Janitsjar får tilsegn om underskotsgaranti på kr. 15 000 til arrangementet «Queen-konsert» i Fosnavåg konserthus laurdag 28. februar 2015.2. Tilskotet kan utbetalast når det ligg føre rekneskap for arrangementet.3. Tilskotet skal dekkjast over post 14700.4011.377 Disposisjonspost.
Status	Avslutta. Tilskotsmottakar har meldt tilbake at det ikkje er behov for å løyse ut garantien.
Framdrift	

Kommunestyret tilbake til 30. apr. 2015:

48/15	KYSTPILEGRIMSLEIA
Vedtak	<ol style="list-style-type: none">1. Kommunestyret er positive til prosjekt Kystpilegrimsleia, og ynskjer å ha ei synleg rolle i satsinga.2. Kommunestyret ynskjer at Herøy gard skal vere fyrårnet for den lokale satsinga på Kystpilegrimsleia.3. Kommunestyret ynskjer ei prosjektgruppe med ein representant kvar frå: Herøy kyrkje, Herøy kystmuseum, Herøy Næringsforum v/reiselivsgruppa og kulturkontoret. Andre ressursar vert involvert etter behov.4. Kulturleiar har ansvar for koordinering av gruppa.
Status	Herøy har tatt i mot regional pilegrimsgruppe (ca. 25 p.), samt gjennomført lokal pilegrimsvandringar med båt frå Indre Herøy kyrkje til Herøy gard, og på garden ifm. Herøyspelhelga. Det er grunn til å tru at pilegrimar og har besøkt kommunen vår i eigen regi. Fylgjande representantar er oppnemnde: <ul style="list-style-type: none">- Herøy kyrkje – Bjørn Otterlei- Herøy kystmuseum – Håvard Hatløy- Herøy Næringsforum - ikkje oppnemnd- Kulturkontoret – kulturleiar
Framdrift	Vidare oppfølging av prosjektet i regi av prosjektgruppa og saman med prosjektet for den nasjonale «Kystpilegrimsleia»

3. TENESTERAPPORTERING

Intern avviksrapportering

Det er meldt slike avvik til anna avdeling:

Etterslep frå eigedomsavdelinga på leveransar til vår avdeling:

- rehabilitering av lokale i fritidsklubben etter fleire vannlekkasjar ifm bygginga av Sunnmørsbadet. Konsekvens av forseinkinga er at fritidsklubben har vore stengt for aktivitet med unntak av PU-klubb, også etter at badet opna våren 2015.
- etablering av lagerrom for korpsa som øver på kulturhuset. Konsekvensen har vore at andre rom på huset ikkje vert tømt for å leggje til rette for ny aktivitet, og at verdifullt musikkutstyr er utsett for skade. Kulturavdelinga overtok sidan, etter avtale med eigedomsavdelinga, arbeidet med å etablere lagerrom sjølv.
- etablering av lagerrom for materiell og utstyr knytt til idrettshallen. Konsekvens av forseinkinga er at avdelinga ikkje får tatt vare på og rydda utstyr vekk frå fellesareal og rømningsvegar.
- planlagd flytting av IKT-avdelinga for å gje plass til frivilligsentralen på kulturhuset. Konsekvens av forseinkinga er at vi ikkje oppnår forventa reduksjon i husleigekostnader for sentralen, og tilsvarande auke i husleigeinntektene ved kulturhuset. I påvente av avklaring kan ikkje planlagd areal nyttast.

Det er meldt slike avvik i Compilo (Kvalitetslosen) siste tertial:

Ingen.

Avvik frå offentlege tilsynsorgan.

Ingenting å rapportere.

Pålegg frå offentlege tilsynsorgan

Ingenting å rapportere.

Utviklingsarbeid

Det er sett i verk fylgjande utviklingsoppgåver innafor avdelinga sitt ansvarsområde:

Fremje sak til politisk behandling om organisering av drifta ved konserthus og kino.

Under utarbeiding.

God og hensiktsmessig leing og drift av kulturhuset og idrettshallen.

Saka vart fremja for kommunestyret før sommaren.

Avdelinga arbeider med avklaringar og tiltak knytt til saka.

TERTIALRAPPORT
DRIFT

ANLEGG- OG DRIFTSAVDELINGA

Einingsleiar Jon Rune Våge

1. VEDTAK

Ingenting å rapportere.

2. TENESTE

Det er meldt slike avvik:

5061/338 Førebygging av brann og ulukke

Avvik	Lovpålagt krav om årleg tilsyn i særskilde brannobjekt er ikkje oppfylt	Alvorleg
Status	Er under arbeid.	
Framdrift	Målset gjennomføring i løpet av 2015.	

5061/339 Brann- og ulukkesberedskap

Avvik	Fosnavåg og Myrvåg brannstasjon har ikkje garderobar i samsvar med krav i Arbeidsmiljølova	Alvorleg
Status	Planleggingsarbeid er i gang for å tette avviket, men det er ikkje løyvd midlar til evt. ombygging/nybygg.	
Framdrift	Uviss	

Avvik	2 av 5 befalsstillingar vakante	Alvorleg
Status	To befal slutta i stillingane sine 1. august 2015. Vakante pga. at ein ikkje fikk kursplassar ved Norges Brannskule(NBSK) i 2015 til gjennomføring av naudsynte lovpålagde kurs for befal. (Var 100 søknader til 20 kursplassar). 3 befal må dele på befalsvakta dvs. vakt kvar 3 veke, medan det etter brannordninga skal vere vakt 5 kvar veke. Ikkje haldbart over tid.	
Framdrift	Eitt nytt befal har fått tidsavgrensa disp. frå krav om kurs og kan truleg gå inn på befalsvakta i løpet av oktober 2015 etter gjennomføring av 160-kurs, lovpålagt for Utrykningskøyning. Uviss framdrift då ein ikkje veit om ein får plassar ved NBSK i 2016. Tidlegast løyst til sommaren 2016.	

5062/338 Feiing

Avvik	Abonnentar har ikkje tilrettelagt for forskriftsmessig utføring av	Alvorleg
--------------	--	-----------------

	feiling.	
Status	Gjeld om lag 700 abonnentar. Talet går noko ned år for år.	
Framdrift	Uviss.	

5122/332 Vegvedlikehald

Avvik	<ol style="list-style-type: none"> 1. Dårlig dekke og bereevne på mange av dei kommunale vegane. 2. Generelt mangelfull grøfing/drenering langs vegane 3. Behov for reasfaltering inkl. nødvendige forsterkingar 4. Ressursmangel gjer at vedlikehaldet er begrensa til det ein vurderer å vere eit minimumsbehov. 	Alvorleg/Moderat
Status	Det kommunale vegnettet har enno mange vegar med dårlig dekke og bereevne. Behovet for reasfaltering er aukande.	
Framdrift	Uviss. Avhengig av ressursar.	

5125/ 380 Idrett

Avvik	Ressursmangel gjer at det berre vert utført eit minimum av drift og vedlikehald	Moderat
Status	Anlegga er til dels slitne og har behov for opprusting. Vedlikehaldsetterslepet aukar år for år.	
Framdrift	Uviss. Avhengig av ressursar.	

5126/335 Sentrum og grøntanlegg

Avvik	Ressursmangel gjer at det berre vert utført eit minimum av drift og vedlikehald	Moderat/Alvorleg
Status	Sentrumsområda er til dels slitne og har behov for opprusting. Vedlikehaldsetterslepet aukar år for år.	
Framdrift	Uviss. Avhengig av ressursar.	

5123/330 Hamn

Avvik	<ol style="list-style-type: none"> 1. Lovpålagde innretningar er mangelfulle 2. Gjennomføring av inspeksjon av kaier/kaikonstruksjonar berre delvis gjennomført 3. Manglar ved straumforsyningsanlegg, fenderverk m.m. 	Alvorleg/Moderat
Status	Sak om innføring av hamneavgifter er under arbeid.	
Framdrift	Uviss. Avhengig av ressursar.	

5131/353,350 Avlaup

Avvik	Har ikkje teknisk vakt.	Alvorleg
--------------	-------------------------	-----------------

Status	Ulike løysingar for teknisk vakt vert vurdert. Ein kan ikkje pårekne at dei tilsette stiller opp til alle døgnets tider. Enkelte vert for mykje belasta utanom normalarbeidstid.
Framdrift	Målset oppretting av teknisk vakt i 2015.

5121/332 Veg- og gatelys

Avvik	Det går for lang tid å få gjort utført nødvendig drifts- og vedlikehaldsarbeid på veglysnettet.	Moderat
Status	Manglande kapasitet hos Mørenett AS og i Anlegg og driftsavdelinga for utført reparasjon og oppfølging av feil og manglar på veglysnettet. Mørenett AS er einaste leverandør av slike tenester.	
Framdrift	Etter kapasitet på avdelinga og hos Mørenett AS.	

Pålegg frå offentlege tilsynsorgan

Arbeidstilsynet:

	Tilrettelegging/etablering av skiten og rein sone(garderobe) ved kommuneverkstaden	
Status	Pålegg frå Arbeidstilsynet om manglande tilrettelegging av skiten og rein sone (garderobe) ved uteseksjonen til Anleggs- og driftsavdelinga. Ikkje mogleg å få til i dagens lokale.	
Framdrift	Nye lokale må byggast.	

TERTIALRAPPORT
ANLEGGSPROSJEKT

Anlegg- og driftsavdelinga

ANLEGGSPROSJEKT UNDER PLANLEGGING

Anlegg- og driftsleiar Jon Rune Våge

Prosjektnr. 51405	Prosjektnamn Opparbeiding Ytre Almenning	Prioritet
Status	Under planlegging	
Framdrift	Kapasitetsavhengig	

Grunnlagsdokumentasjon

Dokumenttype	Løyving i budsjett 2014
Dokumenttype	
Finansieringsvedtak	

Økonomirapport

Budsjettløyving	1.500.000
Tilleggsløyving	
Sum	1.500.000
Rekneskap	169.463
Restløyving	1.330.537

Prosjektnr.	Ny bru til Herøy gard	Prioritet
Status	Vegtilkomst på begge sider er ferdig planlagt. Bru som Statens Vegvesen skulle levere var i ein slik stand at den ikkje kunne nyttast. Ny bru må prosjekterast og godkjennast av ulike instansar som m.a. Riksantikvaren. Tidlegare års løyvingar vart vidareført til 2015 med 500.000 kroner.	
Framdrift	Det er i årsplan målsett avklaring vedkomande brukonstruksjon i 2015 med sikte på bygging i 2016. Ressursmangel gjer at dette kan bli forsinka.	

Framdriftsplan

Oppstart planlegging brukonstruksjon	Hausten 2015
Kvalitetssikring/godkjenning brukonstruksjon	Vinteren 2015/2016

Politisk handsaming	Våren 2016
---------------------	------------

Økonomirapport

Prosjektet er til no rekneskapsført med ein kostnad på 70.000 kroner.

51205	Leikanger skule – parkeringsplass/snuplass	Prioritet
Status	Store delar av arealet er planert og grusa ved bruk av tidleare års løyvingar. Gjenstår planlegging og bygging av parkeringsplass, snuplass for buss inkl. lysanlegg m.mn.	
Framdrift	Målsetting som vist i framdriftsplan nedanfor.	

Framdriftsplan

Oppstart planlegging brukonstruksjon	Hausten 2015
Kvalitetssikring/godkjenning brukonstruksjon	Vinteren 2015/2016
Politisk handsaming	Våren 2016

Økonomirapport

Budsjettløyving av tidlegare års løyvingar overført til 2015	685 000
Tilleggsløyving	-
Sum	-
Rekneskap	-
Restløyving	685 000

Prosjektnr. 51150	Prosjektnamn Mjølstadneset – etappevis utbygging	Prioritet
Status	Under detaljprosjektering av tekniske anlegg.	
Framdrift	Målsetjing om oppstart hausten 2015	

Grunnlagsdokumentasjon

Dokumenttype	Budsjett 2015 og økonomiplan 2015-2019: Løyving i budsjett 2014, overført til 2015: 1.900.000kr Løyving i budsjett 2015: 2.550.000kr
--------------	--

Dokumenttype	
Finansieringsvedtak	K-sak 166/14

Økonomirapport

Budsjettløyving	4.445.000
Tilleggsloøyving	
Sum	4.445.000
Rekneskap	257.415
Restløyving	4.192.585

ANLEGGSPROSJEKT UNDER GJENNOMFØRING

Anlegg- og driftsleiar Jon Rune Våge

Prosjektnr. 51922	Prosjektnamn: Veg 7, Bergslia	Prioritet
Status	Ferdig frå entreprenør. Asfaltering og treverk på innsynskjerm må ferdigstillast.	
Framdrift	Forventa ferdigstilt, inkl. økonomisk avslutning i 2015.	

Grunnlagsdokumentasjon

Vedtak om oppstart/gjennomføring	K-Sak 39/07
Finansieringsvedtak	K-Sak 39/07

Økonomirapport

Budsjettløyving	2.800.000
Tilleggsløyving	-
Sum	2.800.000
Rekneskap	2.600.000
Restløyving	200.000

Prosjektnr. 51361	Prosjektnamn Avlaup Almenningskaia	Prioritet
Status	Anlegget er satt i drift	
Framdrift	Tilstelling gjenstår, må sjåast i samanheng med prosjekt 51405 «Opparbeiding Ytre Almenningskai»	

Grunnlagsdokumentasjon

Finansieringsvedtak	Løyving i kloakkrammeplanen
---------------------	-----------------------------

Økonomirapport

Budsjettløyving	
Tilleggsløyving	
Sum	
Rekneskap	3.247.524
Restløyving	0

Prosjektnr. 51925	Prosjektnamn Silanlegg Grønhaugen (RA2Klubben)	Prioritet
Status	Anlegget er tatt i bruk	
Framdrift	Mindre arbeid står att for ferdigstilling	

Grunnlagsdokumentasjon

Finansieringsvedtak	Løyving i kloakkrammeplanen
---------------------	-----------------------------

Økonomirapport

Budsjettløyving	
Tilleggsløyving	
Sum	
Rekneskap	19 642 740
Restløyving	0

Prosjektnr. 51004	Prosjektnamn Kunstgras på Bergsøy stadion	Prioritet
Status	Tatt i bruk	
Framdrift	Gjenstår noko opprettingsarbeid	

Grunnlagsdokumentasjon

Finansieringsvedtak	K-sak 149/10
---------------------	--------------

Økonomirapport

Budsjettløyving	8.776.000
-----------------	-----------

Tilleggsløyving	
Sum	8.776.000
Rekneskap	7.567.904
Restløyving	1.208.096

51350	Vegarm Myklebust - Campus	Prioritet
Status	Under bygging. Det må påreknast ein meirkostand på om lag 3 mill. kroner brutto i forhold til budsjett. Dersom ein trekker frå innkalkulert uføresettpost på om lag 1 mill. kroner vert netto meirforbruk om lag 2 mill. kroner. Meirkostnaden skuldast i hovudsak feilprosjektering m.a. i forhold til masseberekning steinmasser(om lag 1 mill. kroner) og mur mot verneområdet langs gang- og sykkelveg (om lag 1 mill. kroner). I tillegg kjem også meirkostnad pga. stort underskot på jordmasser, uføresette dreneringstiltak, ekstra grunnkjøp inkl. riving av løde samt ein del mindre uføresette tiltak til ein samla kostnad på knapt 1 mill. kroner.	
Framdrift	Oppstart bygging 09. mars 2015. Avtalt ferdigstilling 9. oktober 2015.	

Grunnlagsdokumentasjon

Politisk sak om innhenting av anbod og godkjenning av avtale med Statens Vegvesen	K-sak 20/14
Finansieringsvedtak	K-sak 157/14

Økonomirapport

Budsjettløyving i K-sak 157/14	11 800 000
Tilskot RDA-midlar	10 000 000
Sum	21 800 000
Rekneskap pr. 31.08..2015	19 627 329
Restløyving pr. 31.08.2015	2 172 671

51923	Leidningsanlegg Moltu	
Status	Ferdigstilt og sett i drift i september 2015.	
Framdrift	Mindre restarbeid og økonomisk avslutning gjenstår.	

Grunnlagsdokumentasjon

Finansieringsvedtak	F-sak 215/11
---------------------	--------------

Økonomirapport

Budsjettløyving(av løyving til gjennomføring av kloakkrammeplanen)	8.000.000
Tilleggsløyving	-
Sum	8.000.000
Rekneskap pr.01.09.2015	6 872 965
Restløyving	1 127 035

51155	Leidningsanlegg Eggesbønes	
Status	Under utbygging	
Framdrift	Ferdigstillast andre halvår 2015	

Grunnlagsdokumentasjon

Finansieringsvedtak	<p>Det er gjort vedtak om at det skal byggast omsorgsbustadar og base for heimetenestene på nordvestre del av sjukeheimsområdet på Eggesbønes. På grunn av at der ligg vass og avlaupsleidningar på kryss og tvers over denne tomte, så måtte desse leggast om før byggearbeida kunne starte opp. Grunnen til at arbeida er oppstarta utan at det er lagt fram sak om det, er krav frå fylkesmannen om at nye omsorgsbustadar (som erstatning for dagens Gul avdeling) skal stå ferdig til 1. januar 2016. Det vert løyst ved å bygge ny hovudleidningstrase langs Eggesbøvegen (i trase for innregulert fortau) frå krysset ved Grønhaugvegen til området ved innkøyringa til Kiwi / Coop Extra området. Det er sjølvsagt ikkje heldig at arbeid over ein viss storleik vert sett i verk utan fullstendig politisk handsaming. I dette tilfellet er det imidlertid arbeid som har vore på kloakkrammeplanen lenge. Generell løyving til slike arbeid ligg også i budsjettet. Konsekvensen ved å utsette arbeidet, ville vere at byggestart for omsorgsbustadane ville verte forsinka.</p>
---------------------	--

Økonomirapport

Budsjettløyving(av løyving til gjennomføring av kloakkrammeplanen)	4.000.000
Tilleggsløyving	-

Sum	4.000.000
Rekneskap pr.01.09.2015	2.178.088
Restløyving	1.821.912

51119	Rassikring Vikane	
Status	Tidlegare års løyvingar vart ikkje vidareført til 2015. Dette vart m.a. gjort med bakgrunn i at det er uklart kva ansvar kommunen evt. har i samband med denne saka. Administrasjonen har fått i oppdrag å avklare kva ansvar kommunen evt. har. Det er til no brukt 366.658 kroner på dette prosjektet. Kostnadene har vorte dekt ved tidlegare løyvingar.	
Framdrift	Avklaring ansvar 1. halvår 2015. Framlegging av sak for ny politisk vurdering i 2. halvår 2015.	

ANLEGGSPROSJEKT SOM ER OVERLEVERT / TEKNE I BRUK

Anlegg- og driftsleiar Jon Rune Våge

51304	Kai i Fosnavåg	
Status	Ferdig	
Framdrift	Reklamasjonsarbeid og økonomisk avslutning gjenstår	

Grunnlagsdokumentasjon

Finansieringsvedtak	Budsjett 2014 og K-sak 39/14
Økonomisk avslutning	Etter reklamasjonsarbeid er utført.

Økonomirapport

Budsjettløyving	3.500.000
Tilleggsløyving	384.000
Sum	3.884.000
Rekneskap pr. 01.05.2015	4.555.195
Meirforbruk	671.195*

**Prosjektet er delvis knytt opp mot prosjekt 51361 «Avlaup Almenningskaia» og noko av kostnadane skal overførst. Vert gjort i samband med økonomisk avslutning.*

51200	Kunstgrasbane Leikong	
Status	Ferdig	
Framdrift	Økonomisk avslutning og restutbetaling gjenstår	

Grunnlagsdokumentasjon

Finansieringsvedtak	K-sak 186/11
Økonomisk avslutning	Kapasitetsavhengig

Økonomirapport

Budsjettløyving	2.686.300
Tilleggsløyving	

Sum	2.686.300
Rekneskap pr. 01.05.2015	2.570.003
Restløyving	116.267

51937	Leine bustadfelt, skuletomta	
Status	Ferdig.	
Framdrift	-	

Grunnlagsdokumentasjon

Finansieringsvedtak	F-sak 139/12
Økonomisk avslutning	Kapasitetsavhengig

Økonomirapport

Budsjettløyving	4 100 000
Tilleggsløyving	-
Sum	4 100 000
Rekneskap pr. 01.05.2015	<Beløp>
Restløyving	539 861

51320	Avlaupsanlegg Berge	
Status	Ferdig. Manglar økonomisk avslutning	
Framdrift	Ferdig.	

Grunnlagsdokumentasjon

Finansieringsvedtak	F-sak 235/12
Økonomisk avslutning	Kapasitetsavhengig.

Økonomirapport

Budsjettløyving	*)
Tilleggsløyving	-
Sum	-
Rekneskap	4 949 471
Restløyving/Meirforbruk	0

*) Det er ikkje gitt eiga budsjettløyving til prosjektet. Midlane er tekne av samleløyving til gjennomføring av kloakkrammeplanen.

51003 og 510011	Parkeringsareal bak rådhuset	
Status	Ferdig	
Framdrift	Ferdig – bortsett frå øk. avslutning	

Grunnlagsdokumentasjon

Finansieringsvedtak	Løyving i budsjett 2011- overført til 2012
Økonomisk avslutning	-

Økonomirapport

Budsjettløyving	1 000 000
Tilleggsløyving	-
Sum	1 000 000
Rekneskap	1 019 525
Meirforbruk	19 525

51310	Uteområde Øvre Fosnavåg	
Status	Ferdig	

Framdrift

Område er tatt over for drift og vedlikehold, økonomisk avslutning gjenstår

Grunnlagsdokumentasjon

Finansieringsvedtak	K-sak 82/14 – Løyving etter søknad om tilskot
Økonomisk avslutning	-

Økonomirapport

Budsjettløyving	Kr 9.333.000
Tilleggsløyving	-
Sum	Kr 9.333.000
Rekneskap	Kr 9.333.000
Meirforbruk	0

TERTIALRAPPORT
BYGGEPROSJEKT

Eigedomsavdelinga
Anlegg- og driftsavdelinga

BYGGEPROSJEKT UNDER GJENNOMFØRING

Anlegg- og driftsleiar Jon Rune Våge

61510	Ombygging Fristadbygget	
Status	1: Tilpassing av lavhallen er ferdig (ny port, elektroarbeid og litt tømrerarbeid). 2: Tiltak for å få nye tankbilen innandørs er under arbeid. 3: Planlegging av brannstasjon	
Framdrift	1: Ferdig 2: ferdigstillelse veke 41 3: Under arbeid	

Grunnlagsdokumentasjon

Oppstartsvedtak	K-sak 129/14
Funksjons- og arealanalyse	K-sak 129/14
Forprosjekt	Ikkje utarbeida
Finansieringsvedtak	K-sak 36/15
Økonomisk avslutning	Ikkje utarbeida

Økonomirapport

Budsjettløyving	800 000
Tilleggsløyving	<Beløp>
Sum	800 000
Rekneskap	312 011
Restløyving	487 989

60402/61517	Frøystad skule og Eggesbøvegen 20, miljøsanering og riving	
Status	Manuell sanering på Frøystad starta 27.8.2015 Opsjonen "byggetrinn2 Frøystad skule" skal starte 1.12.2015	
Framdrift	Planlagt overlevering 13.11.2015 Frist for ferdigstillelse 30.11.2015 Frist for ferdigstillelse "opsjonen" veke 8, 2016	

Grunnlagsdokumentasjon

Oppstartsvedtak	
Funksjons- og arealanalyse	Ikkje utarbeida
Forprosjekt	Ikkje utarbeida
Finansieringsvedtak	Budsjett 2014 og 2015
Økonomisk avslutning	Ikkje utarbeida

Økonomirapport

Budsjettløyving	1 500 000
Tilleggsøyving	300 000
Sum	1 800 000
Rekneskap	103 300
Restløyving	1 696 700

51412	Omsorgsbustader og base for heimetenesta	
Status	Kontrakt signert. Nabovarsel, søknad og prosjektering under arbeid	
Framdrift	Forventa oppstart på byggeplass v41. Ferdigstilling 4.kvartal 2016	

Grunnlagsdokumentasjon

Oppstartsvedtak	K-sak 83/14
Funksjons- og arealanalyse	K-sak 83/14
Forprosjekt	Ikkje utarbeida
Finansieringsvedtak, planlegging	K-sak 168-13
Finansieringsvedtak, bygging	K-sak 163-16
Økonomisk avslutning	-

Økonomirapport

Budsjettløyving, planlegging	300 000
Budsjettløyving, bygging	40 000 000

Sum	40 300 000
Rekneskap	580 358
Restløyving	39 719 642

51312	Havila stadion - tribunetak	
Status	Under arbeid. Manglar detaljer for ferdigstilling	
Framdrift	Ferdigstilling 4. halvår 2015	

Grunnlagsdokumentasjon

Oppstartsvedtak	K-sak 196/11
Funksjons- og arealanalyse	Ikke utarbeidd
Forprosjekt	Ikke utarbeida
Finansieringsvedtak	K-sak 168/13 og K-sak 116/14
Økonomisk avslutning	-

Økonomirapport

Budsjettløyving K-sak 168/13	2 500 000
Tilleggsøyving K-sak 116/14	250 000
Sum *)	2 750 000
Rekneskap pr. 01.05.2015	1 966 870
Restløyving	783 130

*) Totalkostnad på prosjektet er rekna til 5.408.858 kroner. Kommunen si løyving er avgrensa til 2,75 mill. kroner. Bergsøy idrettslag dekker overskytande kostnad.

61509	Idrettshall Einedalen.	
Status	Løyvde planleggingsmidlar for 2015.	
Framdrift	Avventar byggeprogram utarbeida av EIG:	

Grunnlagsdokumentasjon

Oppstartsvedtak	K-sak 166/14 – Budsjett 2015
-----------------	------------------------------

Framdriftsplan

Oppstart planlegging	-
Kvalitetssikring	-
Politisk handsaming	-

Økonomirapport

Budsjettløyving	250 000,-
Tilleggsløyving	0
Sum	250 000,-
Rekneskap	5000,-
Restløyving	245 000,-

61504	Herøy ressurscenter	
Status	Løyvde planleggingsmidlar for 2015.	
Framdrift	Avventar byggeprogram utarbeida av EIG:	

Grunnlagdokumentasjon

Oppstartsvedtak	K-sak 166/14 – Budsjett 2015
-----------------	------------------------------

Framdriftsplan

Oppstart planlegging	-
Kvalitetssikring	-
Politisk handsaming	-

Økonomirapport

Budsjettløyving	500 000,-
Tilleggsløyving	0
Sum	500 000,-

Rekneskap	10 000,-
Restløyving	490 000,-

61506	Ombygging IKT. Kulturhuset	
Status	Midlar avsett til ombygging i 2015. Forslag til fasadeendring utarbeida og oversendt til kulturhus-styret for uttale. Budsjett utarbeida som viser behov for betydelig auke i løyvingane.	
Framdrift	Avventar politisk handsaming av løyvingar og endeleg lokalisering av IKT-avdelinga.	

Grunnlagsdokumentasjon

Oppstartsvedtak	K-sak 166/14 – Budsjett 2015
-----------------	------------------------------

Framdriftsplan

Oppstart planlegging	-
Kvalitetssikring	-
Politisk handsaming	-

Økonomirapport

Budsjettløyving	500 000,-
Tilleggsløyving	0
Sum	500 000,-
Rekneskap	10 000,-
Restløyving	490 000,-

BYGGEPROSJEKT UNDER GJENNOMFØRING

Anlegg- og driftsleiar Jon Rune Våge

51402	Myrvåg omsorgssenter, ombygging av tak	1
Status	Ferdig	
Framdrift	Ferdig	

Grunnlagsdokumentasjon

Oppstartsvedtak	K-sak 131/14
Funksjons- og arealanalyse	-
Forprosjekt	Ikkje utarbeida
Finansieringsvedtak	K-sak 131/14
Økonomisk avslutning	Oversend PBN. for uttale. avventar politisk handsaming

Økonomirapport

Budsjettløyving	3 000 000
Tilleggsløyving	2 900 000
Sum	5 900 000
Rekneskap	6 294 557
Meirforbruk.	-394 557

51102	Bustadar for unge funksjonshemma/ Toftestøvegen 11.	
Status	Ferdig	
Framdrift	Ferdig.	

Grunnlagsdokumentasjon

Oppstartsvedtak	K-sak 115/13
Funksjons- og arealanalyse	Ukjent.
Forprosjekt	K-sak 179/10

Finansieringsvedtak	K-sak 115/13
Økonomisk avslutning	-

Økonomirapport

Budsjettløyving	9 200 000,-
Tilleggsøyving	6 150 000,-
Sum	15 610 000,-
Rekneskap	16 680 615,-
Meirforbruk	-1 070 615,-

51412	Omsorgsbustadar og base heimetenesta	
Status	Tilbodsinnhenting pågår. Tilbudsfrist 26.05.2015	
Framdrift	Oppstart 3. kvartal 2015 – ferdigstilling 4. kvartal 2016	

Grunnlagsdokumentasjon

Oppstartsvedtak	K-sak 83/14
Funksjons- og arealanalyse	K-sak 83/14
Forprosjekt	Ikkje utarbeida
Finansieringsvedtak, planlegging	K-sak 168/13
Finansieringsvedtak, bygging	K-sak 163/16
Økonomisk avslutning	-

Økonomirapport

Budsjettløyving, planlegging	300 000
Budsjettløyving, bygging	40 000 000
Sum	40 300 000
Rekneskap	486 533
Restløyving	39 813 467

Utviklingsavdelinga

Utviklingsleiar Jarl Martin Møller

1. VIKTIGE HENDINGAR SISTE TERTIAL

Avdelinga rapporterer særleg om fylgjande hendingar innafør sitt ansvarsområde:

Plan

Avdelinga går godt og det er levert godt arbeid i siste kvartal. 6 planar er slutthandsama i kommunestyret i siste kvartal. Følgjande planar er avslutta. detaljreguleringsplan Myklebustvatnet vest II , detaljregulering for indre Herøy kyrkje-Stokksund, reguleringsendring Trollaldalen, reguleringsendring sjukeheimsområdet, detaljreguleringsplan for gang og sykkelveg til Sandvika, detaljreguleringsplan for Lanternen marina. I siste periode er det kome inn 6 nye planoppgåver og samla antall planoppgåver er 32 pr.30.09.2015.

Byggesak

Avdelinga har stor pågang av saker, tunge saker og det er til tider høgt arbeidstrykk på dei tilsette. I andre tertial er det kome inn 127 saker (182 i same periode i fjor) og det er handsama 136 saker (158 i same periode i fjor).

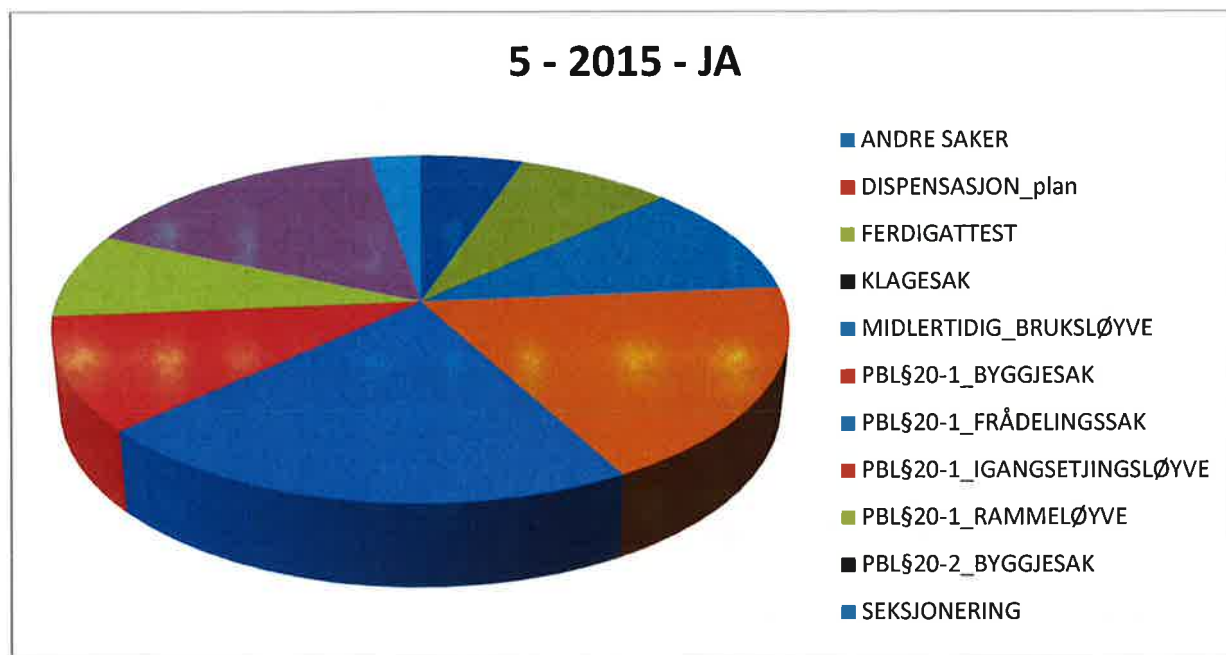

Oppmåling

Avdelinga har redusert kapasitet og dette vil vare fram til mai 2016. Dette vil få konsekvensar for framdrifta på oppmålingssaker. Ein prioriterer saker knytt til etablering av bustadar og næringsbygg. I andre tertial er det tinglyst 39

matrikkelbrev (33 i same periode i fjor). Ein har 41 oppmålingssaker på vent.

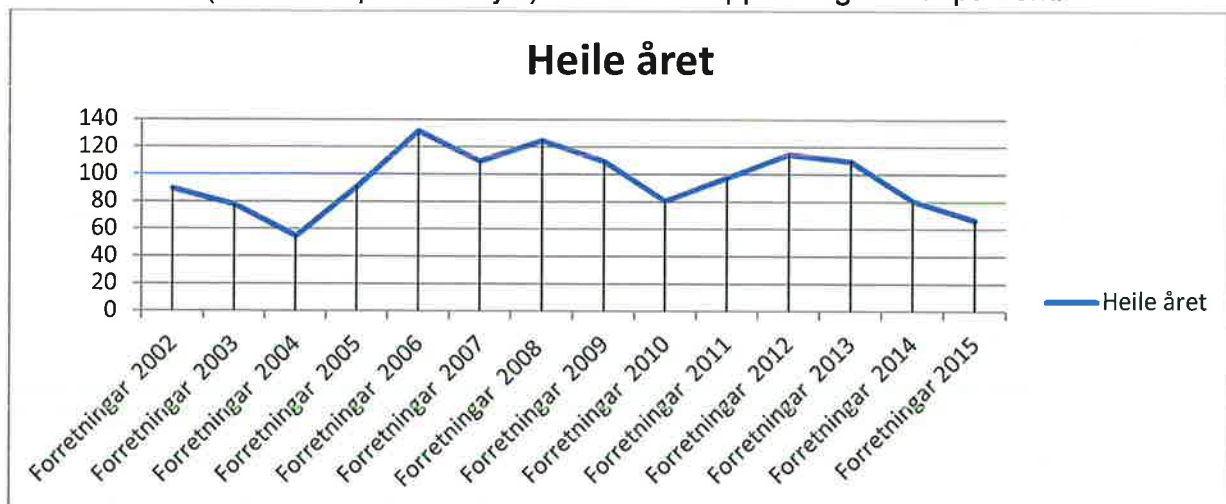

Eigedom

Utviklingsavdelinga har teke over sal og kjøp av ubebygd eigedom frå eigedomsavdelinga. Det har vore arbeidd systematisk og godt saman med servicetorget der ein har fått kvittert ut ein god del av restansane knytt til dette ansvarsområdet. Oversikt over status på desse sakene ligg som vedlegg til rapporten.

2. VEDTAKSRAPPORT

Vedtaksrapporten omfattar vedtak frå kommunestyret tilbake til mars 2015:

SAKSNUMMER	Bypark, Huldalskrysset og trafikkforhold Djupedalen
Vedtak	K SAK 33/15 – 26.03.2015
Status	-
Framdrift	Vert å vurdere i samband med byutviklingsprosjektet der ein ser samla på byrom, parkering og mobilitet for Fosnavåg.

3. TENESTERAPPORTERING

Intern avviksrapportering

Ingenting å rapportere.

Utviklingsarbeid

Det er sett i verk fylgjande utviklingsoppgåver innafor avdelinga sitt ansvarsområde:

Prosesen med å slå saman Utviklingsavdelinga/ anlegg og driftsavdelinga går vidare og er planlagd ferdigstilt 1 januar 2016.

DETALJ OG OMRÅDEPLANER (kommunale og private)

GENERELL OVERSIKT

(Siste politiske prioritering den 20.01.2015)

Liste Ajourført- 30.09.2015

KOMMUNALE PLANER:

A- avslutta plan , N- ny plan, K – kunngjort, KL- klagesak

Kommuneplaner, delplaner og temaplaner

Lnr.	Planident	Saksnr	Plannamn	Ansv.	Pol.pri.	Status
1.	201245	11/469, 12/4	Kommunedelplan avløp 2006-10	OM	1	6 2015
2.	201302	13/442	Kommunedelplan for bustadpolitikk	OM	1	6 2015
3.	201303		Rusmiddelpolitisk handlingsplan.	OM	2	-
4.	201401	14/916	Strategisk næringsplan.	OM	1	12 2015
5.	201402		Kommunedelplan Idrett, fysisk aktivitet og friluftsliv	OM	1	12 2015

Område og detaljreguleringsplaner

Lnr.	Planident	Saksnr	Plannamn	Ansv.	Pol.pri.	Status
6.	201247	07/820	Reguleringsplan Indre Bergsøy	BSS	1	KL
7.	201265	10/164	Reguleringsplan for Kvalsund hamn	BSS	2	-
8.	201267		FV654 Flusundkrysset- kryss mot Vikane	HR		
9.	201310		Reguleringsplan nye gang- og sykkelveggar	AZT	1	
10.	201307		FV18 Leine –Remøyholm, reguleringsendring	HR	2	-
11.	2014321		Reguleringsplan for Herøy gard	BSS	2	
12.	201403	14/1043	Reguleringsendring Trolldalen	AZT	1	A
13.	201305	13/566	Reguleringsendring Frøystad skule, gnr. 20, bnr. 27 m fl	BSS	1	
14.	201503		Reguleringsendring Sjukeheimsområdet (Gul avd)	AZT	1	A

PRIVATE PLANER:

A- avslutta plan , N- ny plan, K – kunngjort, KL- klagesak, O-oppehva

Lnr.	Planident	Saksnr	Plannamn	Ansv.	Status
------	-----------	--------	----------	-------	--------

15.	201286		FV 654 Indre Herøy kyrkje-Stoksund	HR	A
16.	201301	13/7	Lanternen Marina	BSS	A
17.	201404	14/1429	Reguleringsendring Jensholmen båtlag	BSS	
18.	201405	14/262	Reguleringsendring Koparstad Havutsikten AS	OMR	
19.	201406	14/1389	Reguleringsendring Myklebust Vest II	AZT	A
20.	201407	14/1485	Detaljregulering Eggesbø 37/222 m.fl	BSS	
21.	201501		Detaljregulering indre Moltumyr 60/32 m.fl	AZT	-
22.	201502	14/1994	Reguleringsendring Eggesbøjorda sør	BSS	-
23.	201504	15/172	Stokksund B33	OMR	-
24.	201501		Reguleringsplan for gnr. 38, bnr. 2 mfl. på Eggesbø	BSS	
25.	201506	15/272	Reguleringsplan for gnr. 19, bnr. 85 mfl. i Røyra.	BSS	
26.	201505	15/287	Reguleringsplan for Teigebogen/Teigeneset	OMR	
27.			Reguleringsplan for Gjertnesmarka	AZT	NY
28.	2015011		Reguleringsplan for Flusund Brygge 27/2	AZT	NY
29.			Reguleringsplan for Kleivaneset	AZT	NY
30.	201410	14/778	Reguleringsplan for Teige gnr. 5 bnr. 1	OMR	NY
31.	201509	15/821	Reguleringsplan for B5 Teige	OMR	NY
32.	201512	15/1207	Reguleringsendring Leine gnr. 26 bnr. 24	OMR	NY

Planident	201245
Plannamn	Kommunedelplan avlaup 2012-2022
Tiltakshaver	Herøy kommune
Privat/Offentleg	Offentleg
Konsulent	-
Digital informasjon er lagra her:	I:\UTVIKLINGSAVDELINGA\PLAN\OLE MAGNE\KOMMUNEDELPLAN FOR AVLAUP

Gebyr	Beløp	Sendt ut	Registrert innb.
Handsaming			
Areal			

Planmidler på budsjett bundne opp (ja/nei)	
Beløp	

Plandialog						
Oppstart	Høyring	1g. behandling	Høyring	2g. beh/vedtak	Klagefrist	Avslutta
Planinitiativ	Uttalelse til planarbeid	Planutarbeid/Saksførebuing	Offentleg ettersyn	Saksførebuing	Kunngjering/klage	Klagebehandling

Rapporteringsdato:	1.9.2015
---------------------------	-----------------

Planstatus:

Arbeidet er starta opp og planprogram er vedteke. Runde Miljøseneter har gjennomført resipientundersøkelser levert statusrapport for eit utval av resipientane i Herøy.

Status: Utviklingsavdelinga har oppdatert sin del av kommunedelplanen etter avtale med anleggs- og driftsavdelinga. Arbeidet ligg etter tidsskjema på grunn av stor arbeidsbelastning på anleggs- og driftsavdelinga og dei har ikkje ferdigstilt sine delar av kommunedelplanen.

Planident	
Plannamn	Reguleringsplan Indre Bergsøy
Tiltakshaver	Herøy Kommune
Privat/Offentleg	Offentleg
Konsulent	AG Plan og Arkitektur AS
Digital informasjon er lagra her:	I:\UTVIKLINGSAVDELINGA\PLAN\BERIT\Indre Bergsøy\GIS

Gebyr	Beløp	Sendt ut	Registrert innb.
Handsaming			
Areal			

Planmidler på budsjett bundne opp (ja/nei)	
Beløp	

Plandialog

Oppstart	Høring	1.g. behandling	Høring	2.g. beh/vedtak	Klagefrist	Avslutta
----------	--------	-----------------	--------	-----------------	------------	----------



Planinitiativ	Uttalelse til planarbeid	Planutarbeid/Saksførebuing	Offentleg ettersyn	Saksførebuing	Kunngjering/klage	Klagebehandling
---------------	--------------------------	----------------------------	--------------------	---------------	-------------------	-----------------

Rapporteringsdato:

14.9.2015

Planstatus:

Kommunestyret godkjende reguleringsplanen i møte 27.11.2014. Planen vart påklaga. Klagene er handsama i kommunen og saka er sendt til fylkesmannen for endeleg avgjerd. Fylkesmannen har stipulert at saka skal vere ferdig handsama i august. Avventar svar frå fylkesmannen.

Planident	201265
Plannamn	Reguleringsplan for Kvalsund hamn
Tiltakshaver	Herøy kommune
Privat/Offentleg	Offentleg
Konsulent	Rambøll AS
Digital informasjon er lagra her:	

Gebyr	Beløp	Sendt ut	Registrert innb.
Handsaming			
Areal			

Planmidler på budsjett bundne opp (ja/nei)	JA (2010-budsjettet)
Beløp	200 000 (Jfr. F-sak 147/10)

Plandialog						
Oppstart	Høyring	1g. behandling	Høyring	2g. beh/vedtak	Klagefrist	Avslutta
Planinitiativ	Uttalelse til planarbeid	Planutarbeid/Saksførebuing	Offentleg ettersyn	Saksførebuing	Kunngjering/klage	Klagebehandling

Rapporteringsdato:	14.9.2015
---------------------------	------------------

Planstatus:

Initiativet til planarbeidet var opprinneleg privat, men etter vedtak i formannskapet den 18.05.2010 vart det imidlertid bestemt at planen skulle fremjast som ein kommunal plan. Formålet med planarbeidet har vore å legge til rette for fleire naust, småbåt plassar, parkering, ny vegtilkomst til hamna m.v.

Formannskapet vedtok i møte den 11.04.2012 (F-sak 133/12) at forslag til reguleringsplan skulle utleggast til offentleg ettersyn. Offentleg ettersyn/innhenting av høyringsuttalar skjedde i perioden 11. mai til 22. juni og frist for innspel/merknader vart sett til 25.06.2012.

Plansaka har tidlegare vore under førebuing med sikte på ny politisk behandling. Med vegvesenet sine opplysningar om restlevetida for Kvalsundbrua (5 år) har det imidlertid vorte naudsynt å få avklart kva konsekvensar dette vil ha for hamneområdet før reguleringsplanarbeidet vert vidareført/slutført.

Det ligg fortsatt ikkje føre tilstrekkelege avklaringar for at planarbeidet kan vidareførast og det har såleis ikkje vore arbeid med denne saka sidan forrige rapportering.

Planident	201267
Plannamn	Flusundkrysset- Kryss mot Vikane
Tiltakshaver	Herøy kommune
Privat/Offentleg	Offentleg
Konsulent	AG Plan og Arkitektur
Digital informasjon er lagra her:	

Gebyr	Beløp	Sendt ut	Registrert innb.
Handsaming			
Areal			

Planmidler på budsjett bundne opp (ja/nei)	JA
Beløp	95 000 (Avtale m/AG Plan og Arkitektur)

Plandialog

Oppstart	Høyring	1g. behandling	Høyring	2g. beh/vedtak	Klagefrist	Avslutta
Planinitiativ	Uttalelse til planarbeid	Planutarbeid/Saksførebuing	Offentleg ettersyn	Saksførebuing	Kunngjering/klage	Klagebehandling

Rapporteringsdato:	06.01.2015
---------------------------	-------------------

Planstatus:

Miljøverndepartementet si stadfesting av Fylkesmannen si motsegn mot planane om ny innfartsveg på nordsida av Myklebustvatnet aktualiserte spørsmålet om å planlegge/iverksetje tiltak lang eksisterande fylkesveg. Det var i første omgang snakk om å vurdere tiltak på strekninga frå Cash & Carry til rundkøyringa på Hjelmeset. Prosjektet er i ettertid utvida og endra namn frå FV 654 Myklebust – Eggesbønes til Flusundkrysset – Kryss mot Vikane.

Formannskapet vedtok i møte den 01.10.2013 (F-sak 167/13) at det skulle iverksetjast førebuingar med sikte på oppstart av reguleringsplanarbeid for den ovannemnde strekninga. I samarbeid med AG Plan og Arkitektur har det i etterkant vore arbeidd med eit forprosjekt. Forprosjektet er no ferdigstilt og saka er under førebuing med sikte på politisk presentasjon/behandling.

Planident	201286
Plannamn	FV 654 Indre Herøy kyrkje - Stoksundbrua
Tiltakshaver	Statens Vegvesen
Privat/Offentleg	Privat
Konsulent	
Digital informasjon er lagra her:	

Gebyr	Beløp	Sendt ut	Registrert innb.
Handsaming			
Areal			

Planmidler på budsjett bundne opp (ja/nei)	
Beløp	

Plandialog						
Oppstart	Høyring	1g. behandling	Høyring	2g. beh/vedtak	Klagefrist	Avslutta
Planinitiativ	Uttalelse til planarbeid	Planutarbeid/Saksførebuing	Offentleg ettersyn	Saksførebuing	Kunngjering/klage	Klagebehandling

Rapporteringsdato:	06.01.2015
---------------------------	-------------------

Planstatus:

Formålet med planen er å legge til rette for ei meir naturleg vegline med tilhøyrande gang- og sykkelvegar på strekninga frå Indre Herøy kyrkje til Stoksundbrua samt ei mindre strekning i retning Sandvika. Statens vegvesen annonserte opstart av planarbeidet i august 2011.

Det har undervegs vore ei rekkje møte om saka mellom kommunen og Statens vegvesen. Ein hadde ein siste gjennomgang av planforslaget i møte med vegvesenet den 09.09.2014. Formannskapet vedtok i møte den 03.12.2014 at eit planforslag for strekninga skulle leggest ut til offentleg ettersyn. Saka er no til høyring/offentleg ettersyn med høyringsfrist 26.01.2015.

Planident	2013 01
Plannamn	Detaljregulering Lanternen Marina AS
Tiltakshaver	Lanternen AS v/Kåre Jensholm
Privat/Offentleg	Privat
Konsulent	AG Plan & Arkitektur AS
Digital informasjon er lagra her:	I:\HE Utviklingsavdelinga\PLAN\BERIT\2013-7 Reguleringsplan Lanternen

Gebyr	Beløp	Sendt ut	Registrert innb.
Handsaming	20.000,-	Slutten av april 2015	Ok.
Areal	16. 817,-	Slutten av april 2015	Ok.

Planmidler på budsjett bundne opp (ja/nei)	Nei
Beløp	-

Plandialog

Opstart	Høyring	1g. behandling	Off. ettersyn	2g. beh/vedtak	Klagefrist	Avslutta
---------	---------	----------------	---------------	----------------	------------	----------



Planinitiativ	Uttalelse til planarbeid	Planutarbeid/Saksførebuing	Offentleg ettersyn	Saksførebuing	Kunngjering/klage	Klagebehandling
---------------	--------------------------	----------------------------	--------------------	---------------	-------------------	-----------------

Rapporteringsdato:	14.9.2015
---------------------------	------------------

Planstatus:

Reguleringsplanen vart godkjent i kommunestyret 27.8.2015. Planen er ekspedert. Klagefrist er sett til 25.9.2015.

Planident	201302
Plannamn	Kommunedelplan for bustadpolitikk
Tiltakshaver	Herøy kommune
Privat/Offentleg	Offentleg
Konsulent	Herøy kommune
Digital informasjon er lagra her:	I:\UTVIKLINGSAVDELINGA\PLAN\OLE MAGNE\KOMMUNEDELPLAN FOR RUSPOLITISK OG BUSTADSOSIAL HANDLINGSPLAN

Gebyr	Beløp	Sendt ut	Registrert innb.
Handsaming			
Areal			

Planmidler på budsjett bundne opp (ja/nei)	
Beløp	

Plandialog						
Oppstart	Høyring	1g. behandling	Høyring	2g. beh/vedtak	Klagefrist	Avslutta
Planinitiativ	Uttalelse til planarbeid	Planutarbeid/Saksførebuing	Offentleg ettersyn	Saksførebuing	Kunngjering/klage	Klagebehandling

Rapporteringsdato:	1.9.2015
---------------------------	-----------------

Planstatus:

Kommunedelplanen skal utarbeidast etter plan- og bygningslova og Utviklingsavdelinga er derfor ein støttespelar i forhold til krav til medverknad, utarbeiding av planprogram, offentlig ettersyn og andre forhold som kjem av plan- og bygningslova. Ansvar for framdrift ligg på Eigedomsavdelinga.

Status: Kommunedelplanen skal leggest ut til offentlig ettersyn i september og oktober.

Planident	201303
Plannamn	Rusmiddelpolitisk handlingsplan
Tiltakshaver	Herøy kommune
Privat/Offentleg	Offentleg
Konsulent	Herøy kommune
Digital informasjon er lagra her:	I:\UTVIKLINGSAVDELINGA\PLAN\OLE MAGNE\KOMMUNEDELPLAN FOR RUSPOLITISK OG BUSTADSOSIAL HANDLINGSPLAN

Gebyr	Beløp	Sendt ut	Registrert innb.
Handsaming			
Areal			

Planmidler på budsjett bundne opp (ja/nei)	
Beløp	

Plandialog

Oppstart	Høyring	1.g. behandling	Høyring	2.g. beh/vedtak	Klagefrist	Avslutta

Planinitiativ	Uttalelse til planarbeid	Planutarbeid/ Saksførebuing	Offentleg ettersyn	Saksførebuing	Kunngjering/ klage	Klagebehandling

Rapporteringsdato:	1.9.2015
---------------------------	-----------------

Planstatus:

Planen skal ikkje utarbeidast etter plan- og bygningslova, men skal ha ein lik planprosess der utviklingsavdelinga vil vere ein støttespelar i forhold til krav til medverknad, prosjektorganisering og andre forhold der utviklingsavdelinga har kompetanse. Utviklingsavdelinga har purra på framdrift, men har ikkje fått tilbakemelding.

Status: Arbeidet med Rusmiddelpolitisk handlingsplan er starta opp, men utviklingsavdelinga har ikkje vore involvert i det vidare arbeidet.

Planident	201301
Plannamn	Reguleringsendring Frøystad skule
Tiltakshaver	Herøy kommune
Privat/Offentleg	Offentleg
Konsulent	
Digital informasjon er lagra her:	

Gebyr	Beløp	Sendt ut	Registrert innb.
Handsaming			
Areal			

Planmidler på budsjett bundne opp (ja/nei)	
Beløp	

Plandialog						
Oppstart	Høyring	1g. behandling	Høyring	2g. beh/vedtak	Klagefrist	Avslutta
Planinitiativ	Uttalelse til planarbeid	Planutarbeid/Saksførebuing	Offentleg ettersyn	Saksførebuing	Kunngjering/klage	Klagebehandling

Rapporteringsdato:	14.9.2015
---------------------------	------------------

Planstatus:

Formannskapet vedtok i møte 8.9.2015, å leggje forslag til reguleringsplan ut til offentlig ettersyn. Saka er ekspedert.

Frist for å kome med innspel til planforslaget er sett til 2.11.2015

Planident	201307
Plannamn	FV 18 Leine – Remøyholm (reguleringsendring)
Tiltakshaver	Herøy kommune
Privat/Offentleg	Offentleg
Konsulent	
Digital informasjon er lagra her:	

Gebyr	Beløp	Sendt ut	Registrert innb.
Handsaming			
Areal			

Planmidler på budsjett bundne opp (ja/nei)	
Beløp	

Plandialog						
Oppstart	Høyring	1g. behandling	Høyring	2g. beh/vedtak	Klagefrist	Avslutta
Planinitiativ	Uttalelse til planarbeid	Planutarbeid/ Saksførebuing	Offentleg ettersyn	Saksførebuing	Kunngjering/ klage	Klagebehandling

Rapporteringsdato:	15.09.2014
---------------------------	-------------------

Planstatus:

Kommunestyret vedtok i møte den 25.02.2010 (K-sak 24/10) reguleringsplan for FV 18 Leine – Remøyholm. Godkjenningsvedtaket vart påklaga av 2 grunneigarar. Etter ein forhandlingsrunde aksepterte grunneigarane å trekke klagen under føresetnad av at kommunen tok initiativ til ei ny vurdering av veglina forbi dei aktuelle eigedomane.

Kommunestyret gjorde på dette grunnlag og i møte den 31.01.2013 (K-sak 5/13) eit vedtak der dei forplikta seg til i løpet av 2013 å starte arbeidet med ei justering/ endring av reguleringsplanen på strekninga frå Voldsundneset og i retning Remøya.

Vegvesenet sine opplysningar om restlevetida for Remøybrua har imidlertid skapt behov for ei avklaring som også vil kunne få konsekvensar for dette reguleringsplanarbeidet. Slik avklaring ligg enno ikkje føre. Partane i den tidlegare trekte klagesaka er informerte om at oppstart av arbeidet med reguleringsendringa vert utsett i påvente av ovannemnde avklaring. Det har såleis ikkje vore arbeid med denne saka sidan forrige rapportering.

Planident	-
Plannamn	Reguleringsplan nye gang- og sykkelvegar
Tiltakshaver	Herøy kommune
Privat/Offentleg	Offentlege planar
Konsulent	Utviklingsavdelinga
Digital informasjon er lagra her:	-

Gebyr	Beløp	Sendt ut	Registrert innb.
Handsaming		Nei	
Areal		Nei	

Planmidler på budsjett bundne opp (ja/nei)	?
Beløp	?

Plandialog						
Oppstart	Høyring	1g. behandling	Høyring	2g. beh/vedtak	Klagefrist	Avslutta
Planinitiativ	Uttalelse til planarbeid	Planutarbeid/Saksførebuing	Offentleg ettersyn	Saksførebuing	Kunngjering/klage	Klagebehandling

Rapporteringsdato:	11.09.2015
---------------------------	-------------------

Planstatus:

Formannskapet har gjennom planprioritering for 2013 vedteke at Utviklingsavdelinga skal starte planarbeid med "Gangvegpakke 2013", dette vil bli vere offentlege reguleringsplanar som skal danne grunnlaget for seinare utbygging på følgjande strekningar:

- *Nykrem – Djupvik (Varsla oppstart av planarbeid og gjennomført oppe møte)*
- *Frøystad – Torvik (Varsla oppstart av planarbeid og gjennomført oppe møte)*
- *Ungdergong Koppa FV654 (Planforslag har vore til offentleg ettersyn - motsegn)*

Det har ikkje vore arbeidd med desse sakene sidan førre rapportering. Sakene har ikkje blitt prioritert.

- *Sandvika – Stokksundkrysset (Planforslag er godkjent – klagefrist 29.09)*
- *Moltustranda FV10 (Planforslaget er godkjent. Det er kome inn klager) Arbeider med behandling av klager.*

Planident	201401
Plannamn	Kommunedelplan for Herøy – strategisk næringsplan
Tiltakshaver	Herøy kommune
Privat/Offentleg	Offentleg
Konsulent	Herøy kommune
Digital informasjon er lagra her:	I:\UTVIKLINGSAVDELINGA\PLAN\OLE MAGNE\KOMMUNEDELPLAN FOR HERØY - STRATEGISK NÆRINGSPLAN

Gebyr	Beløp	Sendt ut	Registrert innb.
Handsaming			
Areal			

Planmidler på budsjett bundne opp (ja/nei)	
Beløp	Nei

Plandialog

Oppstart	Høring	Ig. behandling	Høring	2g. beh/vedtak	Klagefrist	Avslutta

Planinitiativ	Uttalelse til planarbeid	Planutarbeid/ Saksførebuing	Offentleg ettersyn	Saksførebuing	Kunngjering/ klage	Klagebehandling

Rapporteringsdato:	1.9.2015
---------------------------	-----------------

Planstatus:

Arbeid med revidering av strategisk næringsplan er varsla oppstart med planprogram og planprogram er stadfesta.

Status: Arbeidsgruppa og planleggjar utarbeidar forslag til kommunedelplan og innhentar kunnskap frå aktørane i næringslivet.

Planident	201402
Plannamn	Kommunedelplan for Herøy – idrett fysisk aktivitet og friluftsliv
Tiltakshaver	Herøy kommune
Privat/Offentleg	Offentleg
Konsulent	Herøy kommune
Digital informasjon er lagra her:	I:\UTVIKLINGSAVDELINGA\PLAN\OLE MAGNE\KOMMUNEDELPLAN FOR HERØY - IDRETT, FYSISK AKTIVIT OG FRILUFTSLIV

Gebyr	Beløp	Sendt ut	Registrert innb.
Handsaming			
Areal			

Planmidler på budsjett bundne opp (ja/nei)	
Beløp	Nei

Plandialog						
Oppstart	Høring	1g. behandling	Høring	2g. beh/vedtak	Klagefrist	Avslutta
Planinitiativ	Uttalelse til planarbeid	Planarbeid/Saksførebuing	Offentleg ettersyn	Saksførebuing	Kunngjering/klage	Klagebehandling

Rapporteringsdato:	1.9.2015
---------------------------	-----------------

Planstatus:

Planarbeidet er ikkje starta opp. Kulturavdelinga skal styre arbeidet, men det er ikkje fremja ynskje om å starte opp dette arbeidet førebels i 2015. Framdrift ligg på kulturavdelinga.

Status: Planarbeidet er ikkje starta opp.

Planident	2014 01
Plannamn	Reguleringsendring Trolldalen gnr 55 bnr 9 m.fl
Tiltakshaver	Herøy kommune
Privat/Offentleg	Offentleg
Konsulent	Utviklingsavdelinga
Digital informasjon er lagra her:	I:\UTVIKLINGSAVDELINGA\PLAN\ALEKSANDER\REGULERINGSENDRING TROLLDALEN - GNR 55 BNR 9 MFL

Gebyr	Beløp	Sendt ut	Registrert innb.
Handsaming	-		
Areal	-		

Planmidler på budsjett bundne opp (ja/nei)	Nei
Beløp	

Plandialog

Oppstart	Høyring	1g. behandling	Høyring	2g. beh/vedtak	Klagefrist	Avslutta
----------	---------	----------------	---------	----------------	------------	----------



Planinitiativ	Uttalelse til planarbeid	Planutarbeid/ Saksførebuing	Offentleg ettersyn	Saksførebuing	Kunngjering/ klage	Klagebehandling
---------------	--------------------------	-----------------------------	--------------------	---------------	--------------------	-----------------

Rapporteringsdato:	11.09.2015.
---------------------------	--------------------

Planstatus:

Gjeld omregulering av tomt frå forretning til bustad. Varsel om oppstart av planarbeid er gjennomført. I tida framover vil ein arbeide med utarbeiding av planforslag for offentlig ettersyn.

Planforslag har vore ut til offentlig ettersyn.

Det har kome motsegn frå Fylkesmannen og Møre og Romsdal fylkeskommune angåande leikeplass for barn- og unge og krav om støyrapport frå vegtrafikk for den konkrete tomta. Motsegn må løysast før planen kan sluttbehandlast.

Planforslaget har vore endra som følge av motsegn. Saka blei handsama i Formannskapet 19.05 og sendt vidare til kommunestyret for godkjenning til møte 28.05.

Planforslag er godkjent og arkivert. (Kan fjernast frå lista)

Planident	2014 08
Plannamn	Reguleringsendring Jensholmen
Tiltakshaver	Jensholmen Båtlag
Privat/Offentleg	Privat
Konsulent	AG Plan & Arkitektur AS
Digital informasjon er lagra her:	I:\UTVIKLINGSAVDELINGA\PLAN\ALEKSANDER\REGULERINGSENDRING JENSHOLMEN BÅTLAG

Gebyr	Beløp	Sendt ut	Registrert innb.
Handsaming		Blir sendt ved off.ett	
Areal		Blir sendt ved off.ett	

Planmidler på budsjett bundne opp (ja/nei)	
Beløp	

Plandialog						
Oppstart	Høyring	1g. behandling	Høyring	2g. beh/vedtak	Klagefrist	Avslutta
Planinitiativ	Uttalelse til planarbeid	Planutarbeid/Saksførebuing	Offentleg ettersyn	Saksførebuing	Kunngjering/klage	Klagebehandling

Rapporteringsdato:	14.9.2015
---------------------------	------------------

Planstatus:

Oppstart av planarbeid er kunngjort og varsla. Saka gjeld tilrettelegging av nye naust på Jensholmen og bølgevern for småbåthamn. Konsulent er AG Plan og Arkitektur AS. Sakshandsamar avventar initiativ frå konsulent/tiltakshavar.

Planident	2014 03
Plannamn	Reguleringsendring Koparstad
Tiltakshaver	MCO Bygg AS
Privat/Offentleg	Privat
Konsulent	AG Plan & Arkitektur AS
Digital informasjon er lagra her:	I:\HE Utviklingsavdelinga\PLAN\OLE MAGNE\DETALJREGULERINGSPLAN KOPARSTAD

Gebyr	Beløp	Sendt ut	Registrert innb.
Handsaming		Ved off.ett	
Areal		Ved off.ett	

Planmidler på budsjett bundne opp (ja/nei)	
Beløp	

Plandialog

Oppstart	Høyring	1g. behandling	Høyring	2g. beh/vedtak	Klagefrist	Avslutta
----------	---------	----------------	---------	----------------	------------	----------

--	--	--	--	--	--	--

Planinitiativ	Uttalelse til planarbeid	Planutarbeid/Saksførebuing	Offentleg ettersyn	Saksførebuing	Kunngjering/klage	Klagebehandling
---------------	--------------------------	----------------------------	--------------------	---------------	-------------------	-----------------

Rapporteringsdato:	1.9.2015.
---------------------------	------------------

Planstatus:

Plankonsulent har fått informasjon om korleis saka skal behandlast vidare med tanke på lovbestemt prosess. Saka blir prøvd som ei mindre endring.

Plankonsulent har sendt ut varslingsbrev og høyringsfristen er ute.

Status: Planforslag er under utarbeiding av plankonsulent og kommunen avventar oversending

Planident	2014 09
Plannamn	Reguleringsendring Myklebust Vest II
Tiltakshaver	Ingolft Fylling / Herøy Eigedom AS
Privat/Offentleg	Privat
Konsulent	AG Plan & Arkitektur
Digital informasjon er lagra her:	I:\UTVIKLINGSAVDELINGA\PLAN\ALEKSANDER\REGULERINGSSENDRING MYKLEBUST VEST II

Gebyr	Beløp	Sendt ut	Registrert innb.
Handsaming		Ved off.ett	
Areal		Ved off.ett	

Planmidler på budsjett bundne opp (ja/nei)	
Beløp	

Plandialog						
Oppstart	Høring	1g. behandling	Høring	2g. beh/vedtak	Klagefrist	Avslutta
Planinitiativ	Uttalelse til planarbeid	Planutarbeid/Saksførebuing	Offentleg ettersyn	Saksførebuing	Kunngjering/klage	Klagebehandling

Rapporteringsdato:	11.09.2015.
---------------------------	--------------------

Planstatus:

Oppstart av planarbeid er kunngjort og varsling er sendt.

Saka gjeld flytting av leikeplass, riving av hus. Inneberer endring av gjeldande plan.

Planforslaget har vore handsama av Formannskapet 19.05 og er sendt til sluttbehandling i kommunestyremøte 28.05.

Planforslag er godkjent og arkivert. Kan fjernast frå lista.

Planident	2014 07
Plannamn	Detaljreguleringsplan Eggesbø 37/222 m.fl
Tiltakshaver	Egil Giørtz og Lindor Barstad
Privat/Offentleg	Privat
Konsulent	Plot Arkitekter AS v/ Grete Valen Blindheim
Digital informasjon er lagra her:	I:\HE Utviklingsavdelinga\PLAN\BERIT\2014-1485 Reguleringsendring Eggesbø

Gebyr	Beløp	Sendt ut	Registrert innb.
Handsaming	20.000.	Sendt ut mai 2015	Ok.
Areal	8817.	Sendt ut mai 2015	Ok.

Planmidler på budsjett bundne opp (ja/nei)	Nei
Beløp	

Plandialog						
Oppstart	Høring	1g. behandling	Høring	2g. beh/vedtak	Klagefrist	Avslutta
Planinitiativ	Uttalelse til planarbeid	Planutarbeid/Saksførebuing	Offentleg ettersyn	Saksførebuing	Kunngjerin g/klage	Klagebehandling

Rapporteringsdato:	14.9.2015
---------------------------	------------------

Planstatus:

Tiltakshavar er Barstadklær ved Egil Giørtz og plankonsulent er Plot Arkitekter AS. Gjeld utviding av eksist. Kiwi-butikk på Eggesbønes. I tillegg skal fortau langs Eggesbøvegen regulerast.

Formannskapet handsama saka i møte 8.9.2015. Saka vart sendt til kommunestyret for slutthandsaming/godkjenning. Neste møte i kommunestyret er 24.9.2015.

Planident	2014 10
Plannamn	Detaljregulering for Teige gnr. 5 bnr. 1
Tiltakshaver	Jorid Høydalsvik
Privat/Offentleg	Privat
Konsulent	Ing. Svein Holmen
Digital informasjon er lagra her:	

Gebyr	Beløp	Sendt ut	Registrert innb.
Handsaming	20.000	25.9.2015	
Areal			

Planmidler på budsjett bundne opp (ja/nei)	
Beløp	

Plandialog						
Oppstart	Høyring	1g. behandling	Høyring	2g. beh/vedtak	Klagefrist	Avslutta
Planinitiativ	Uttalelse til planarbeid	Planutarbeid/Saksførebuing	Offentleg ettersyn	Saksførebuing	Kunngjering/klage	Klagebehandling

Rapporteringsdato:	1.9.2015
---------------------------	-----------------

Planstatus:

Gjeld tilrettelegging for naust og rorbuer langs Teigenesvegen på Nerlandsøy. Plankonsulent er Siv.ing. Svein Holmen – Arealplanlegging. Det vart halde oppstartmøte med konsulent/tiltakshavar den 08.10.2014. Formannskapet vedtok oppstart av planarbeidet i møte den 03.02.2015 og planoppstarten vart der etter annonsert med merknadsfrist 20.03.2015.

Status: Planforslag er under utarbeiding av plankonsulent og kommunen avventar oversending

Planident	
Plannamn	Detaljreguleringsplan for gnr. 38, bnr.2 mfl., Eggesbø
Tiltakshaver	Ørsta Byggservice AS
Privat/Offentleg	Privat
Konsulent	AG Plan og Arkitektur AS ved Jorunn Lillebø Lande
Digital informasjon er lagra her:	I:\HE Utviklingsavdelinga\PLAN\BERIT\2014-1994 Reguleringsendring Eggesbøjorda\GIS

Gebyr	Beløp	Sendt ut	Registrert innb.
Handsaming			
Areal			

Planmidler på budsjett bundne opp (ja/nei)	Nei
Beløp	

Plandialog

Oppstart	Høyring	1g. behandling	Høyring	2g. beh/vedtak	Klagefrist	Avslutta
Planinitiativ	Uttalelse til planarbeid	Planutarbeid/Saksførebuing	Offentleg ettersyn	Saksførebuing	Kunngjering/klage	Klagebehandling

Rapporteringsdato:

14.9.2015

Planstatus:

Saka gjeld endring av tomtegrenser i eksisterande plan for Eggesbøjorda, samt forlenging av køyreveg og reduksjon av gangveg. Tiltakshavar er Ørsta Byggservice AS og plankonsulent er AG Plan & Arkitektur.

Sakshandsamar har hatt jamn kontakt med konsulent. Saka har endra litt karakter, slik at den vil bli handsama som vesentleg reguleringsendring. Det er gjennomført oppstartsmøte med konsulent og tiltakshavar. Kommunen avventar nærare initiativ frå konsulent.

Planident	201501
Plannamn	Detaljreguleringsplan for indre Moltumyr gnr 60 bnr 32
Tiltakshaver	Jan Truelsen og Kristin Hide Truelsen
Privat/Offentleg	Privat
Konsulent	Mulvik AS
Digital informasjon er lagra her:	I:\HE Utviklingsavdelinga\PLAN\ALEKSANDER\DETALJREGULERING INDRE MOLTUMYR 60 32 MFL

Gebyr	Beløp	Sendt ut	Registrert innb.
Handsaming			
Areal			

Planmidler på budsjett bundne opp (ja/nei)	
Beløp	

Plandialog						
Oppstart	Høring	1g. behandling	Høring	2g. beh/vedtak	Klagefrist	Avslutta
Planinitiativ	Uttalelse til planarbeid	Planutarbeid/Saksførebuing	Offentleg ettersyn	Saksførebuing	Kunngjering/klage	Klagebehandling

Rapporteringsdato:	11.09.2015
---------------------------	-------------------

Planstatus:

Saka gjeld utvikling av eit privat område for tomter til 2-mannsbustader på Moltustranda. Området er ei forlenging av eksisterande byggefelt mot nord.

Det er gjennomført oppstartsmøte med tiltakshavar og plankonsulent for å fastsetje rammene for det vidare planarbeidet. Vidare arbeid ligg med plankonsulent som må søkje om oppstart av planarbeid. Søknad om oppstart av planarbeid vert fremja for Formannskapet for behandling.

Formannskapet har i møte 19.05 gjort vedtak om oppstart av planarbeid under nærare vilkår. Plankonsulent må varsle oppstart av privat planarbeid.

Det blir arbeidd med fleire ulike alternativ for tilkomst.

Planident	201502
Plannamn	Reguleringsendring for Eggesbøjorda sør
Tiltakshaver	Ørsta Byggservice AS
Privat/Offentleg	Privat
Konsulent	AG Plan & arkitektur AS
Digital informasjon er lagra her:	I:\HE Utviklingsavdelinga\PLAN\BERIT\

Gebyr	Beløp	Sendt ut	Registrert innb.
Handsaming			
Areal			

Planmidler på budsjett bundne opp (ja/nei)	
Beløp	

Plandialog

Oppstart	Høyring	1g. behandling	Høyring	2g. beh/vedtak	Klagefrist	Avslutta
Planinitiativ	Uttalelse til planarbeid	Planutarbeid/Saksførebuing	Offentleg ettersyn	Saksførebuing	Kunngjering/klage	Klagebehandling

Rapporteringsdato:	14.9.2015
---------------------------	------------------

Planstatus:

Saka gjeld endring av tomtegrenser i eksisterande plan for Eggesbøjorda, samt forlenging av køyreveg og reduksjon av gangveg. Tiltakshavar er Ørsta Byggservice AS og plankonsulent er AG Plan & Arkitektur.

Saka har endra karakter, slik at den blir handsama som vesentleg reguleringsendring. Sakshandamar har hatt oppstartsmøte med tiltakshavar og plankonsulent. Avventar initiativ frå tiltakshavar/konsulent.

Planident	201503
Plannamn	Reguleringsendring helse-og omsorgssenterområdet (Gul avd)
Tiltakshaver	Herøy kommune
Privat/Offentleg	Offentleg
Konsulent	Utviklingsavdelinga
Digital informasjon er lagra her:	I:\HE Utviklingsavdelinga\PLAN\ALEKSANDER\REGULERINGSSENDRING SJUKEHEIMSOMRÅDET\GIS

Gebyr	Beløp	Sendt ut	Registrert innb.
Handsaming		Nei	
Areal		Nei	

Planmidler på budsjett bundne opp (ja/nei)	Ja
Beløp	Ukjent

Plandialog						
Oppstart	Høyring	1g. behandling	Høyring	2g. beh/vedtak	Klagefrist	Avslutta
Planinitiativ	Uttalelse til planarbeid	Planutarbeid/Saksførebuing	Offentleg ettersyn	Saksførebuing	Kunngjering/klage	Klagebehandling

Rapporteringsdato:	11.09.2015
---------------------------	-------------------

Planstatus:

Planarbeid er oppstarta og forslag til reguleringsendring er lagt ut til offentlig ettersyn. Frist for innspel er sett til 20.06.

Planforslaget er godkjent og arkivert. Kan fjernast frå lista.

Planident	201504
Plannamn	Detaljregulering for Stokksund B33
Tiltakshaver	Opplysningsvesenets fond
Privat/Offentleg	Privat
Konsulent	AG plan og arkitektur AS
Digital informasjon er lagra her:	I:\HE Utviklingsavdelinga\PLAN\OLE MAGNE\DETALJREGULERING STOKKSUND

Gebyr	Beløp	Sendt ut	Registrert innb.
Handsaming	20.000	25.9.2015	
Areal			

Planmidler på budsjett bundne opp (ja/nei)	
Beløp	

Plandialog

Oppstart	Høyring	1.g. behandling	Høyring	2g. beh/vedtak	Klagefrist	Avslutta
----------	---------	-----------------	---------	----------------	------------	----------

--	--	--	--	--	--	--	--	--	--	--	--	--	--	--	--	--	--	--	--

Planinitiativ	Uttalelse til planarbeid	Planutarbeid/Saksførebuing	Offentleg ettersyn	Saksførebuing	Kunngjering/klage	Klagebehandling
---------------	--------------------------	----------------------------	--------------------	---------------	-------------------	-----------------

Rapporteringsdato:	1.9.2015
---------------------------	-----------------

Planstatus:

Gjeld tilrettelegging for bustadar nord for Stokksund skule. Plankonsulent er AG Plan for Opplysningsvesenets fond. Formannskapet vedtok oppstart 17.3.2015 og planoppstart vart annonsert med merknadsfrist 5.5.2015.

Status: Planforslag er under utarbeiding av plankonsulent og kommunen avventar oversending

Planident	2015 05
Plannamn	Reguleringsplan for Teigebogen/ Teigeneset
Tiltakshaver	John Olav Teige
Privat/Offentleg	Privat
Konsulent	Ing. Svein Holmen
Digital informasjon er lagra her:	

Gebyr	Beløp	Sendt ut	Registrert innb.
Handsaming	20.000	25.9.2015	
Areal			

Planmidler på budsjett bundne opp (ja/nei)	
Beløp	

Plandialog						
Oppstart	Høyring	1g. behandling	Høyring	2g. beh/vedtak	Klagefrist	Avslutta
Planinitiativ	Uttalelse til planarbeid	Planutarbeid/ Saksførebuing	Offentleg ettersyn	Saksførebuing	Kunngjering/ klage	Klagebehandling

Rapporteringsdato:	1.9.2015
---------------------------	-----------------

Planstatus:

Saka gjeld tilrettelegging for naust, rorbuer og hytter langs Teigenesvegen og på Teigeneset på Nerlandsøy. Plankonsulent er Siv.ing. Svein Holmen – Arealplanlegging. Det vart halde oppstartmøte med konsulent/tiltakshavar den 20.03.2015 og formannskapet vedtok oppstart av planarbeidet i møte den 21.04.2015.

Status: Planforslag er under utarbeiding av plankonsulent og kommunen avventar oversending

Planident	
Plannamn	Detaljreguleringsplan for gnr. 19, bnr. 85 mfl. i Røyra
Tiltakshaver	Ketel Espeset
Privat/Offentleg	Privat
Konsulent	Ose Ingeniørkontor
Digital informasjon er lagra her:	I:\HE Utviklingsavdelinga\PLAN\BERIT\2015-272 Reguleringsendring Røyra\GIS

Gebyr	Beløp	Sendt ut	Registrert innb.
Handsaming			
Areal			

Planmidler på budsjett bundne opp (ja/nei)	Nei
Beløp	

Plandialog

Oppstart	Høyring	1g. behandling	Høyring	2g. beh/vedtak	Klagefrist	Avslutta
Planinitiativ	Uttalelse til planarbeid	Planutarbeid/Saksførebuing	Offentleg ettersyn	Saksførebuing	Kunngjering/klage	Klagebehandling

Rapporteringsdato:	14.9.2015
---------------------------	------------------

Planstatus:

Ose Ingeniørkontor AS har på vegne av tiltakshavar Ketel Espeseth søkt om løyve til oppstart av reguleringsplanarbeid for eit mindre område aust for Herøybrua.

Formannskapet godkjende i møte 21.4.2015, sak 70/15, søknad om oppstart av reguleringsplanarbeid for gnr. 19, bnr. 85 mfl. i Røyra.

Planarbeidet er annonsert i Vestlandsnytt, Sunnmørsposten og på kommunen si heimeside. Frist for å kome med innspel til planarbeidet var sett til 9.6.2015. Kommunen avventar nærare initiativ frå konsulent.

Planident	2015 09
Plannamn	Detaljregulering for B5 Teige
Tiltakshaver	Jon Olav Teige
Privat/Offentleg	Privat
Konsulent	Ing. Svein Holmen
Digital informasjon er lagra her:	I:\HE Utviklingsavdelinga\PLAN\OLE MAGNE\DETALJREGULERINGSPLAN B5 TEIGE

Gebyr	Beløp	Sendt ut	Registrert innb.
Handsaming	20.000	25.9.2015	
Areal			

Planmidler på budsjett bundne opp (ja/nei)	
Beløp	

Plandialog						
Oppstart	Høyring	1g. behandling	Høyring	2g. beh/vedtak	Klagefrist	Avslutta
Planinitiativ	Uttalelse til planarbeid	Planutarbeid/Saksførebuing	Offentleg ettersyn	Saksførebuing	Kunngjering/klage	Klagebehandling

Rapporteringsdato:	1.9.2015
---------------------------	-----------------

Planstatus:

Gjeld tilrettelegging for bustadar på B5 Teige på Nerlandsøy. Plankonsulent er Siv.ing. Svein Holmen – Arealplanlegging. Formannskapet vedtok oppstart av planarbeidet i møte den 7.7.2015 og planoppstarten vart der etter annonsert med merknadsfrist 27.8.2015.

Status: Planforslag er under utarbeiding av plankonsulent og kommunen avventar oversending

Planident	2015 12
Plannamn	Omregulering Leine gnr. 26 bnr. 24
Tiltakshaver	Bergtor Leine
Privat/Offentleg	Privat
Konsulent	AG Plan og Arkitektur AS
Digital informasjon er lagra her:	I:\HE Utviklingsavdelinga\PLAN\OLE MAGNE\DETALJREGULERING 26_24 LEINE

Gebyr	Beløp	Sendt ut	Registrert innb.
Handsaming	20.000	25.9.2015	
Areal			

Planmidler på budsjett bundne opp (ja/nei)	
Beløp	

Plandialog

Oppstart	Høring	1.g. behandling	Høring	2.g. beh/vedtak	Klagefrist	Avslutta
----------	--------	-----------------	--------	-----------------	------------	----------

--	--	--	--	--	--	--	--	--	--	--	--	--	--	--	--	--	--	--	--

Planinitiativ	Uttalelse til planarbeid	Planutarbeid/Saksførebuing	Offentleg ettersyn	Saksførebuing	Kunngjering/klage	Klagebehandling
---------------	--------------------------	----------------------------	--------------------	---------------	-------------------	-----------------

Rapporteringsdato:	1.9.2015
---------------------------	-----------------

Planstatus:

Saka gjelde tilrettelegging for konsentrert utnytting av gnr. 26 bnr. 24 på Leine. Plankonsulent er AG-plan og arkitektur. Det vart halde oppstartsmøte med konsulent og dei kan varsle oppstart utan politisk handsaming. Plankonsulent skal oversende naudsynte dokument for oppstart til Herøy kommune før varsel om oppstart vert annonsert.

Status: Oppstartsdokument er under utarbeiding av plankonsulent og kommunen avventar oversending før varsling om oppstart.

Planident	2014321
Plannamn	Reguleringsplan for Herøy gard
Tiltakshaver	Herøy kommune
Privat/Offentleg	Offentleg
Konsulent	Herøy kommune ved Utviklingsavdelinga
Digital informasjon er lagra her:	

Gebyr	Beløp	Sendt ut	Registrert innb.
Handsaming			
Areal			

Planmidler på budsjett bundne opp (ja/nei)	
Beløp	

Plandialog						
Oppstart	Høyring	1g. behandling	Høyring	2g. beh/vedtak	Klagefrist	Avslutta
Planinitiativ	Uttalelse til planarbeid	Planutarbeid / Saksførebuing	Offentleg ettersyn	Saksførebuing	Kunngjering/klage	Klagebehandling

Rapporteringsdato:	14.9.2015
---------------------------	------------------

Planstatus:

Utviklingsavdelinga skal utarbeide reguleringsplan for Herøy gard med tilgrensande eigedommar.

Planarbeidet vart varsla igongsett i byrjinga av juli 2014. Det vart arrangert ope møte på Stoksund skule 3.9.2014. Innan fristen kom det inn 9 innspel frå offentlege høyringsorgan og 8 innspel frå private/grunneigarar i området.

Sakshandsamar har fått innspel på kva oppdragsgjevar (kulturkontoret) meiner området skal regulerast til. Vurderingar og skisser står for tur. Saka har ikkje hatt prioritet sidan førre rapportering.

EIGEDOMSAVDELINGA

Eigedomsleiar Robert Myklebust

1. VIKTIGE HENDINGAR I ANDRE TERTIAL 2015

Avdelinga rapporterer særleg om fylgjande hendingar andre tertial:

Kommunedelplan for bustadpolitikk

Kommunedelplan for bustadpolitikk vart lagt ut til offentleg ettersyn, jf. F-sak 167/15.

Vatnevegen 6

Vatnevegen 6 er rehabilitert etter dødsbrannen 26.09.2014. Bygget er no klart for ny utleige med oppgradert brannalarmanlegg og komfyrvakt for samtlege bueiningar.

Kvithaug Smyra 4 Tof tetunet

Kvithaug Smyra 4 Tof tetunet fekk store vasskader 04.06.2015. Bygget er no under rehabilitering.

2. VEDTAKSRAPPORT

Vedtak i kommunestyret og formannskapet i 2015 i andre tertial:

K-sak 85/15	Lokalisering av omsorgssenter for Herøy kommune
Vedtak	1. Kommunestyret tek saka frå komiteen til vitande og ber administrasjonen om å arbeide vidare med alternativ 1. 2. Kommunestyret ber rådmannen om å fremje forslag til løyving av planleggingsmidlar i budsjett 2016.
Status	Eigedomsavdelinga ber om kr. 500 000 til planlegging av nytt omsorgssenter for Herøy kommune.
Framdrift	Vidare framdrift beror på kommunestyrets budsjettvedtak i desember.

3. TENESTERAPPORTERING

Intern avviksrapportering

Ingenting å rapportere.

Avvik frå offentlege tilsyn

Ingenting å rapportere.

Pålegg frå offentlege tilsyn

Ingenting å rapportere.

Utviklingsarbeid

Ingen nye utviklingsprosjekt iverksett andre tertial.

Vedlikehaldsplan 2015

Kommunestyret vedtok i K-sak 162/14 budsjett og økonomiplan for 2015-2019. Som del av budsjettvedtaket fylgde også vedlikehaldsplan for kommunale bygg. Status for gjennomføring er slik:

Bygning	Tiltak	Status
Myrsnipa barnehage	Bygningsmessige tiltak mot støy	Utført
	Vedlikehald av fasaden	Overført 2016
Leikanger grendahus og barnehage	Etablere overbygg til rømningsvei	Utført
	Utskifting av hovedinngangsdør til barnehagen	Utført
	Utskifting av taktekking grendahuset	Utført
Leikanger barneskule	Utskifting av vindu på administrasjonsbygget	Utført
	Utskifting av resterande tak på skulen	Overført 2016
Bergsøy skule Blåhaugen	Utbetring av lekasjepunkt på tak	Utført
	Vedlikehald av fasaden	Overført 2016
	Vedlikehald av bærekonstruksjon	Overført 2016
Moltu barneskule	Omtekking av tak	Utført
	Utskifting av kledning - gavlvegg Administrasjon	Utført

Stokksund barne- og ungdomskule	Oppgradering av gjerdet mot riksveg	Ikkje utført
Solheim dagsenter	Vedlikehald av fasade til garasjen	ikkje utført
Herøy omsorgssenter - raud og grøn avdeling	Omtrekking av tak på raud avdeling	Utført
	Støyping av bedd	Utført
	Vedlikehald av innvendig bygg	Utført
Myrvåg omsorgssenter	Vedlikehald av innvendig bygg	Utført
Sjukeheimsvegen 06	Utskifting av verandadører	ikkje utført
Rabbegjerdet 3	Vedlikehald av fasaden	Overført 2016
Solbergvegen 2-4	Vedlikehald av fasaden	Pågår
Solbergvegen 6-8	Vedlikehald av fasaden	Pågår
Sjukeheimsvegen 06	Skifte golvbelegg i fellesareal gml. delen	ikkje utført
Trolldalsvegen 16-18	Vedlikehald av fasaden	ikkje utført
Trolldalsvegen 20-22	Vedlikehald av fasaden	ikkje utført
Tjørvågvegen 274-276	Vedlikehald av elektrisk installasjon	ikkje utført
Øvre Myklebust 1	Vedlikehald av utvendig bod	Overført 2016
Sjukeheimsvegen 06	Vedlikehald av fasaden	Overført 2016
Kvithaugsmyra 4	Vedlikehald av fasaden	Overført 2016
Sjukeheimsvegen 14	Vedlikehald av fasaden	Overført 2016
Myrvågtoppen 33-59	Vedlikehald av fasaden	Overført 2016
Trolldalsvegen 16-18	Drenering av nedravd kjeller	Utgår

